

JACOB
ANEMA

Radio Wereld

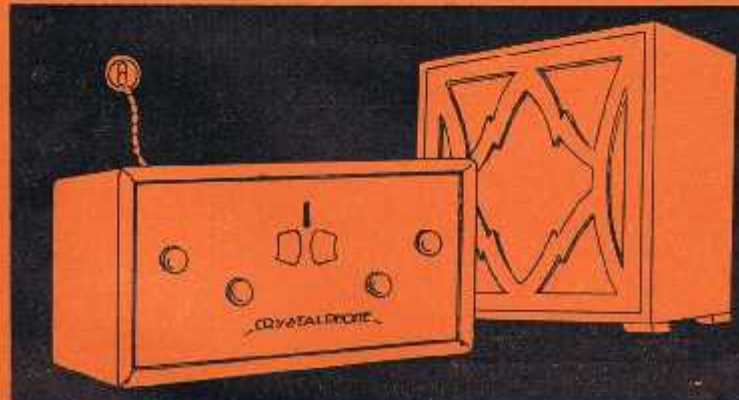

25
ct.



CRYSTALPHONE

"brengt geluk in huis"

COMPLEET f. 274.⁵⁰ MET LUIDSPREKER

H.W.K. DE BREY & CO GRAVENHAGE



Gedep. Handelsmerk

De groote Verrassing
op Luidsprekergebied

„HEGRA”

MAGNEET-DYNAMISCHE LUIDSPREKER

D.R.P., D.R.G.M. EN NEDERLANDSCHE OCTROOI AANGEVRAAGD No. 49043

voldoet aan alle eischen welke aan een goeden Luidspreker gesteld kunnen worden

Geen
Transfor-
mator

Geen
speciale
Eindlampen

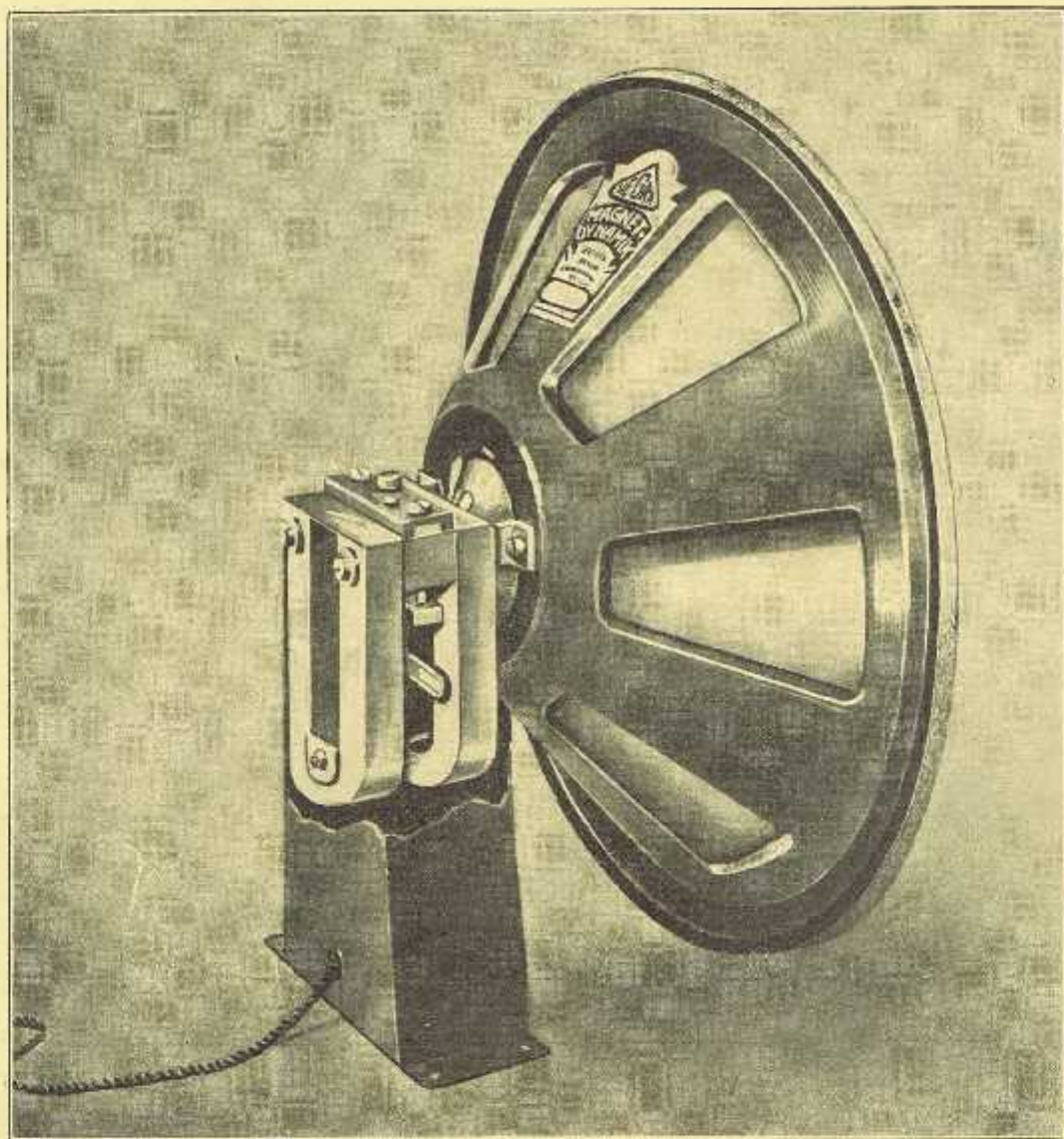

Geen
Magneet-be-
krächtiging

Geen
onderhoud

CHASSIS-VORM

Bij elken Radio-Handelaar
verkrijgbaar

fl. 32.—

Bij elken Radio-Handelaar
verkrijgbaar



Zondag 16 Maart

Berlijn, 418 M. (716 k.H.)

7.20. Landb. kwartiertje.
8.10. Morgenwijding. Daarna: Klokgehoi van de Berl. Dom.
9.25. Weerbericht.
9.50. Uitz. van Breslau. Uitz. vanuit de Staatsopera, Am Platz der Republik; Arbeiterfunktag 1930
11.20. Volkstreurdag.
12.20. Concert door de Kapel van Gehr. Steiner.
1.20. Jeugduurtje.
1.50. Otto Ursack, cello en Hellmuth Baerwald, vleugel.
2.50. Voorlezing.
3.20. Concert door het Radio-Orkest o.l.v. Franz Marszalek. Uitzending van Breslau.
4.50. Vocaalconcert. Emmy von Stelten, sopraan. Bruno Seidler-Winkler, vleugel.
5.20. Melitta Leithner: Die Weise von Liebe und Tod des Cornets Christoph Rilke van R. M. Rilke.
9.20. Tijdsin, en weerbericht. Nieuws- en Sportberichten.

Bern 403 M. (745 k.H.)

6.50—7.35. Voordracht.
7.35—9.05. Orkestconcert, o. l. van Charles Falla, André Bourquin, orgel.
Daarna tot 9.20 Concert door het Kurzaal orkest.
9.20—9.35. Weer- en nieuwsberichten. Sportberichten.
9.35—10.05. Concert door het Orkest van de Kurzaal.

Brussel, 509 M. (590 k.H.)

2.50. Concert door Philharmonisch Orkest.
5.20. Dansmuziek uit de Teatroom Armenouville.
6.20. Concert door Trio.
6.50. Gramfoonmuziek.
7.50. Berichten.
8.35. Concert door het Radio-Orkest o. l. v. Franz André.
10.35. Laatste berichten.

Daventry (exp.), 479 M. (626 k.H.)

3.50. Mozart-programma. Het Radio-Orkest (versterkt) o. l. v. Joseph Lewts.
5.20—5.50. Religion in the Light

of Psychology. R. E. Waterhouse, D.D.-XI. Health and Healing-The Religion of Body and Soul.

8.10. Kerkdienst o. l. v. Rev. Rev. R. B. Parslew. Uitzgezonden vanuit de Kathedraal te Birgmingham.

9.10. Weerbericht en nieuwsberichten.

9.20. Nieuwsberichten.

10.50. Epiloog.

Frankfurt, 390 M. (770 k.H.)

3.20. Concert door het Radio-Orkest, onder leiding van Gustav Gorch. Hermans Lingor, tenor en Willy Hahn, vleugel.

6.20. Lurtje voor de Frankfurter Zeitung.

6.50. Sporuitslagen.

7.00. Heldenklage. Symphonisch gedicht van Franz Liszt. Het Radio Symphonie Orkest, onder leiding van Hans Rosband.

7.20. Brigade-Vermitlung. Hoorbeeld van Ernst Johannsen. Spelleider: Carl Stueber.

8.20. Kamermuziek. Werken v. J. S. Bach.

9.50. Nieuwsberichten.

10.10. Gramfoonplaten. Fantasieën, Mozart en Beethoven.

Hamburg, 372 M. (806 k.H.)

6.20. De klokken van Groote van Groote Michel.

6.25. Hamburger morgengroet. Daarna concert.

7.35. Tijdsin.

7.40. Weerbericht, etc.

8.00. Volkstreurdag.

8.20. Kerkdienst vanuit de Garisonskerk te Hannover.

9.50. Bijeenkomst der Arbeiders-Radio-Bond.

11.20. Concert.

12.35. Die Toten sprechen.

1.05. Der Tod und daas Mädchen, vn Schubert door het Bandlet kwartet.

1.50. Vroolijke volkswijsjes.

2.50. Ein spiel von Schuld und Sieg, van Karl Bröger.

4.00. Concert o.l.v. José Eibenschütz.

45.5. Frage und Antwort, voordracht door Hans Tasiemka.

6.10. Weerbericht.

6.15. Tannhauser, opera i drie bedrijven van Richard Wagner.

9.50. Actueele causerie. cescio Scarpa.

HILVERSUM, 1875 M. (160 k.H.)

VARA-uitzending.

9.00. Gramfoonmuziek.

9.10. Toespraak.

9.30. Lezing.

9.45. Declamatie.

10.15. Gramfoonmuziek.

10.30. Muziek-prijsvraag.

12.00. Tijdsin A.V.R.O.-Klok.

12.01—12.40. Lezingreeks over Oude en moderne Chemie, door Dr. C. H. Sluiter. H. De alchemie en de theorie van het phlogiston.

12.40—2.00. Middageconcert d. het AVRO. Octet o. l. v. Louis Schmidt. Solo-viool: Boris enLsky.
2.00—2.30. AVRO. Boekenhalfuurtje. Mevr. M. van Zeggelen bespreekt de Figuur van Aart van der Leeuw.

2.30—3.00. Gramfoonmuziek.

3.00—3.45. Concert, te geven door het Parijsche Trio.

3.45—5.00. Gramfoonmuziek. In de rustpoozen na 4.15 sportuitslagen door Vaz Dias.

VARA-uitzending.

5.00. Kinderuurtje.

VPRO-uitzending.

6.30. Kerkuitz. vanuit de Ned. Herv. Kerk te Zaandam, m. m. v. sopraan en orgel.

8.00. Tijdsin AVRO-klok.

Pers- en sportnieuws Vaz Dias.

8.15. Concert door het Versterkt Omroeporkest o. l. v. Nico Treep. Solist: Harry Wichelaar, viool. Programma: Overture Egmont, Beethoven, Symphonie No. 40 in g kl. t. (K.V. 550), Mozart.

a) Herzwarden, b) Letzter Frühling, Edv. Grieg, Violconcert in g kl. t. Op. 26, Max Bruch. Solist: Harry Wichelaar.

10.00—11.00. Populair concert.

Overture Zampa, Héroid, Suite lyrique, M. Samchitini, Espana-wals, Waldteufel. Streifzug lurch sämtliche, Joh. Strauss'sche Operetten, Schögel. King Cotton-Marsch, Sousa.

11.00—12.00. Gramfoonmuziek.

Huizen, 298 M. (1094 k.H.)

(Na 6 uur 1070 M. 280 k.H.)

8.30—9.30. KRO. Morgenwijding.

9.30. NCRV. Kerkdienst.

12.30—1.30. KRO. Concert. Trio.

1.30—2.00. KRO. Godsdienst-onderricht.

2.00—2.30. KRO. Lezing over: De Brug van San Lui Rey.

2.30—3.30. KRO. Gramfoonmuz.
3.30—5.00. KRO. Concert. Koor en orkest.

5.00—5.15. Vaz Dias.

5.20. NCRV. Kerkdienst.

7.30—7.55. KRO. Lezing over: Don Bosco-werk.

7.55—8.05. KRO. Voetbaluitsl.

8.05—8.20. KRO. Praatje door den voorzitter.

8.20—9.25. KRO. Concert. Orkest en alt.

9.25—9.35. KRO. Nieuwsber.

9.35—10.45. KRO. Vervolg concert.

10.45—11.00. KRO. Epiloog door Klein Koor.

Kalundborg, 1153 M. (250 k.H.)
Kopenhagen, 281 M. (1067 k.H.)

9.20. Kerkdienst vanuit de Gantonskerk.

10.50. Weerbericht.

11.05. Persberichten.

11.20. Tijdsin en klokkenspel van het Raadhuis.

11.20—12.20. Concert door het omroep blaas-orkest, onder leiding van J. Andersen.

12.20—1.20. Taallessen.

1.20—3.20. Concert door het Radio-trio, Otto Fessel, concertmeester, Rudolf Dietzmann, viool-cello, Folmer Jensen, piano. Sven Stein, concertzanger.

3.20—4.20. Kinderuurtje.

4.20—5.40. Kerkdienst vanuit de Eliaskerk.

5.40—6.10. Uitzending voor kinderen.

6.10. Weerbericht.

6.20. Persberichten.

6.35. Tijdsin.

6.35. Sportberichten.

6.50—7.20. Lezing.

7.20. Uurslag van het Raadhuis.

7.20—8.35. Dans-muziek van Johan Ludvig Heiberg, door het Radio-orkest, onder leiding van E. Reesen. Concertzanger, concertzangeres en Folmer Jensen, piano.

8.35—9.00. Lovens Hule, oorspel in 1 acte.

9.00—10.10. Orkest en solisten concert door het Omroep orkest, onder leiding van Emil Reesen. Rudolf Dietzman, Ole Frosig en Carl Bloch.

* 10.10—11.50. Uitzending van dansmuziek uit het Palace Hotel. Orkest onder leiding van Teddy Petersen.

11.20. Tijdsin en klokkenspel van het Raadhuis.

Londen, 358 M. (842 k.H.)
Duentry, 1553 M. (193 k.H.)
 10.50. Tijdsin en weerbericht.
 3.20. Kerkcantate No. 114, van Bach.
 4.05. Voor de kinderen.
 4.20. Missie-causerie door Dr. John Mackay: What Young Latin America is Thinking.
 4.35. Concert door Radio Mil-Orkest, o.l.v. B. Walton O'Donnell. Alice Moxon, sopraan en Harold Wilkams, bariton.
 5.50. Vioolconcert door Zoltan Szekely.
 6.20—6.35. Bijbelozen.
 6.50 (alleen Dav.). Kerkdienst in Wales dialect.
 8.20. Kerkdiensten, o.l.v. Charles G. Annon, M.P.
 9.05. Liefd-oproep ten bate van The Lord Mayor Trolcar Cripples's Hospital and College, door Rt.Hon. Viscount Burnham, G.C.M.G., C.H.
 9.10. Weer- en nieuwsber. (Alleen Dav.) Scheepsberichten.
 9.25. Alb. Sandler en het Park Hotel Orkest. K. Lark, bariton.
 10.50. Epiloog „Hunger“.

Motala, 1348 M. (222 k.H.)
 10.20. Kerkdienst.
 12.05. Weerbericht.
 1.20. Symph. Concert, o. l. v. Václav Talich.
 3.35. Kindernuurtje.
 4.05. Jeugdtooneel. Fragmenten uit Peer Gynt, Ibsen.
 5.20. Avongodsdienstoefening.
 6.50. Koorconcert, o. l. van Albert Henneberg.
 7.20—11.20. Een bezoek aan Oslo. Uitz. van Oslo.

Parijs (Radio-Paris), 1725 M. (174 k.H.)
 8.20. Persberichten.
 8.50. Gymnastiek.
 12.20. Religieuze causerie door Père Lhande.

12.50. Religieuze muziek.
 1.05. Persberichten.
 1.20. Symphonie concert.
 2.20. Gramofoonmuziek.
 3.20. Concert.
 5.20. Gramofoonmuziek.
 6.20. Land berichten.
 6.50. Dansmuziek.
 7.35. Berichten.
 7.50. Circus Radio Paris.
 8.20. Concert o.l.v. Eug. Bigot.
 8.50. Sportberichten etc.
 9.05. Dansmuziek.
 9.35. Persberichten etc.
 9.50. Vervolg Concert.

Stuttgart, 360 M. (833 k.H.)
 2.50. Concert door het Radio-Orkest o. l. v. Gustav Görlich.
 6.05. Max Wizinger: Korsische Banditen.
 6.35. Herbert Ihering: Anständige und unanständige Bericht-erstattung.
 7.00. Heldenklagen, symh. gedicht van Fransch Liszt. Het Radio-Symph. Orkest o. l. v. Hans Rasbaud.
 7.20. Brigadevermittlung, hoorbeeld van Ernst Johannson.
 8.20. Kamermuziek. Werken van Bach.
 9.50. Nieuwsberichten.
 9.55. Gramofoonmuziek.

Weenen 517 M. (581 k.P.)
 2.50. Concert door het Orkest J. W. Gangelberger.
 5.05. Dr. Franz Werner: Im Autobus quer durch Marokko (1).
 5.50. Egmont Colerus leest uit eigen werk.
 6.20. Kamermuziek door cello, viool en piano, Aria's en liederen, te zingen door Friedl Böhm.
 7.20. Tijdsin, sportberichten.
 7.25. Hans Sonnenstässers Höhenfahrt, vroolijk draomspel in 5 taiereelen.
 Daarna concert.

Zoesen, 1635 M. (183,5 k.H.)
 7.20—8.10. Lezingen.
 8.10. Morgenwijding. Klokgelui.
 9.25. Berichten.
 9.50. Arbeiders-omroepdag 1930. Orkesten, solisten en sprekers.
 11.20. Volkstreurdag. Koor, orkest, spreker Gemeenschappelijke zang.
 12.20. Orkestconcert.
 1.20. Lezing.
 1.50. Concer. Cello en piano.
 2.50. Voorlezing.
 3.20. Orkest uit Breslau.
 4.50. Zang door Emmy von Stetten, sopraan.
 5.20—7.35. Lezingen.
 7.35. 1914-1928. Duitse oorlogsboeken. Kwartet en solisten.

Maandag 17 Maart

Berlijn, 418 M. (716 k.H.)
 3.50. Concert.
 9.20. Tijdsin en weerbericht. Nieuws- en sportberichten. Daarna Dansmuziek door de kapel Herbert Frohlich.
 11.50. Nachtconcert, o. l. van Alexander Michael Szenkar.

Bern 103 M. (745 k.H.)
 6.50—7.20. Voordracht.
 7.20—8.20. Monsieur et Madame de Nice, zangspel van Jacques Offenbach. Muzikale leiding: Chr. Lertz. Regie: André von Diehl.
 8.20—9.20. Orkestconcert door het Orkest van de Kurzaal.
 9.20—9.35. Weer- en nieuwsberichten.
 9.35—10.05. Concert door het Orkest van de Kurzaal.

Brussel, 509 M. (590 k.H.)
 5.20. Concert door het Radio-Trio.
 6.20. Causerie.
 6.35. Causerie.
 6.50. Gramofoonmuziek.
 7.50. Berichten.
 8.35. Uitzending ter eere van Karl Mestdäg.
 9.20. Nieuwsberichten.
 9.25. Rossini-concert.
 10.05. Concert.
 10.35. Laatste berichten.

Duentry (exp.), 479 M. (625 k.H.)
 12.50. Zie London Regional.
 2.20—3.20. Concert door het orkest uit Lozell's Bioscoop, o. l. v. Ernest Parsons.
 5.35. Kinderuurtje.
 6.20. Zie London Regional.

6.35. Weerbericht en nieuwsberichten.
 7.00. Zie Londen.
 8.50. Nieuwsberichten.
 8.55. The Black Shoop. Blijspel in 1 bedrijf van F. Morton Howard.
 9.20. Orkestconcert door The Leicester Impertai Band o. l. v. S. S. Bliffe.
 10.35. Weerbericht en nieuwsberichten.
 10.50—11.50. Zie Londen.

Frankfurt, 390 M. (770 k.H.)
 3.20. Concert door de Kurkapel Burkart.
 4.50. Hermann Ritter: Führung und Führer auf Wanderfahrt.
 5.25. Dr. Curt Gravenkamp: Kunsthandwerk in unserer Zeit.
 5.55. Albert Lütke: Das Wirtschaftsleben des Saargebietes.
 6.25. Engelsche spraakles.
 6.50. Piano-concert door Grace O'Brien.
 7.35. Concert door het Radio-Orkest, onder leiding van Reinhold Merten.
 9.05. Ernst Glaeser leest uit de novelle Marynka im Ried.
 9.35. Nieuwsberichten.

Hamburg, 372 M. (806 k.H.)
 11.50. W. Mittmann. Aus meiner Jandw. Praxis: Von den Wiesen und Weiden.
 11.20. Muziek voor scholen.
 3.35. Voor de jeugd.
 4.00. Concert door meisjeskoor o. l. v. Rudolf Bornemann.
 4.50. Der letzte der Narren.
 5.15. Concert door het omroep-orkest.
 6.40. Engelsche les voor beginners.
 6.25. Von christlicher Jugend door Directeur Witte.
 6.50. Das Verhältnis des Werk-tätigen zum Rudfunk door J. Begier.
 7.15. Weerbericht.
 7.20. Der Prozess Straussen-see van Albert Petersen.
 8.20. Populairconcert door het blaasorkest Cobra o. l. v. Carl Felix.
 9.50. Actueele causerie en nieuwsberichten.
 10.10. Dansmuziek van restaurant Ostermann.

HILVERSUM, 1875 M. (160 k.H.)
 10.00. Tijdsin AVRO-klok.
 10.00—10.15. Morgenwijding.
 10.30—11.45. Gramofoonmuziek.
 11.15—11.45. Wat zullen onze kinderen lezen? Woeter Paap over: Versjes en wijsjes voor kinderen. Muzikaal geïllustreerd door een kinderkoor.
 12.00. Politieberichten.
 12.15—2.00. Middagmuziek door het AVRO-Trio.
 2.00—2.45. Wenken op het gebied v. kookkunst door P. J. Kers.
 2.45—4.30. Illustratieve muziek uit het Rembrandt-Theater te Amsterdam, Orkest o. l. v. David Hartogs. Gustav Wehls, orgel.
 4.30—5.30. Gramofoonmuziek.
 5.00—6.00. Kinderuurtje door Mevr. Ant. van Dijk.
 6.00. Tijdsin AVRO-klok.

6.01 6.45. Gramofoonmuziek.
 6.45—7.15. AVRO. Tooneelhuurtje. Seizoenoverzicht door Mr. Hendrik Scholte, tooneelcriticus v. d. Groene Amsterdammer.
 7.15—7.45. Cursus Engelsch beginners, 20ste les door Fred Fry.
 7.45. Politieberichten.
 8.00. Tijdsin AVRO-klok.
 8.01—8.45. Concert door het Orkest o. l. v. Nico Freep. Programma: Die lustigen Weiber von Windsor, Nicolai. Fragmenten uit de opera Pajjas, Leoncavallo. Humoresque, A. Dvorak. Sérénade française, Edv. Grieg. Geschieden aus dem Wiener Wald, wals, Joh. Strauss. Raslos vorwärts, Blankenburg.
 8.45 9.35. Kamermuziek door het Concertgebouwkwartet. Programma: Kwartet Op. 29 in a kl. t. Schubert. Kwartet Op. 18 No. 6, Beethoven.
 9.35. Voortzetting concert. Ouverture Nakiri's Hochzeit, Lincke. Potpourri uit Der Vogelhändler, Zeller.
 10.00. Persberichten Vas Dias. American Patrol, Meacham. Wiener Praterleben, wals, Translateur. Serenata Napolitana, Rivello. Bleisoldaten, Kockert. Spass muss sein, potpourri, Moreta. Heinzelmännchens Wachtparade, Noack. Sons of the brave, marsch, Bidgood.
 11.00 12.00. Gramofoonmuziek.

Huizen, 298 M. (1004 k.H.)
 (Na 6 uur 1070 M. 230 k.H.)
 (Uitsluitend NCRV-uitzending.)
 8.15—9.00. Concert.
 10.30—11.00. Ziekendienst.
 11.00—11.30. Lezen.
 12.30—1.45. Orgelconcert.
 2.00—2.35. Uitz. voor scholen.
 2.35—3.15. Lezing over: Eén-jarige zaaiplanten, welke in April gezaaid worden.
 3.15—3.45. Knipcursus.
 4.00—5.00. Ziekenuurtje.
 6.00—6.30. Gramofoonmuziek.
 6.30 6.40. Koersen.
 6.40 7.10. Lezing over: Christus het centrale punt in ons dagelijksch leven.
 7.10 8.00. Voor de Rijpere Jeugd.
 8.00—8.15. Concert. Orkest en piano. Spreker.
 10.00. Persberichten. Daarna: vervolg concert.

Kalundborg, 1153 M. (260 k.H.)
Kopenhagen, 281 M. (1067 k.H.)
 6.50—7.00. Ochtendgymnastiek.
 10.20. Weerbericht.
 11.20. Tijdsin er klokken- spel van het Raadhuis.
 11.20—1.20. Uitzending van het Palace Hotel. Strijkorkest o. l. van Leonard Gyldmark.
 2.50. 5 min. voor de huisvrouw.
 2.55—4.55. Concert van Restaurant Wivel. Orkest, onder leiding van Oscar Stalla.
 5.00. Engelsche lezing.
 5.40—6.10. Engelsche les.
 6.10. Weerbericht.
 6.20. Persberichten.
 6.35. Tijdsin.
 6.50—7.20. Lezing door Alex. Foss.

7.20. Tijdsin v. h. Raadhuis.
7.20—7.30. Inleiding tot het navolgende concert.
7.30—9.40. Concert. Joh. Sebastian Bach, met medew. van Dagny Moller, concertzangeres; Harriet Vendelhaven, operazangeres; Paul Redin, concertzanger; N. R. Gade, concertzanger; Marie Rassted, piano; Odense koorveren. en Heerenkoor, o.l.v. K. Sensius.
10.00—11.50. Uitzending van dansmuziek van het restaurant Nimb.
11.20. Tijdsin en klokkenspel van het Raadhuis.

Londen, 356 M. (842 k.H.)

Daventry, 1553 M. (193 k.H.)
10.35. Morgenwijding.
10.50. Tijdsin en weerbericht.
11.05. A Hundred Years Ago (IV). Mr. J. W. Robertson Scott: What it Was to be Poor.
11.20—11.50 (alleen Londen). Baird Televisie.
12.20. Orgelconcert door Russel Taylor; Eileen Wright, viool.
1.35. Concert door het National Orkest van Wales, onder leiding van Warwick Braithwaite.
2.20. Uitz. voor scholen.
2.35. Dr. Ernest Deismann: Duitse voorlezing.
2.50. Miss Roca Power: Days of Old-Tudor and Stuart Days, IX. A King's Last Days.
3.20. Intermezzo.
3.25. Miss Roca Power: Stories for Younger Pupils, IX. Tingletoe and the Shepherd Boy.
3.40. Jack Payne en het BBC-dansorkest.
4.35. Licht concert door Joseph Meens en zijn Orkest van Grosvenor House.
5.35. Kinderuurtje.
6.20. Mrs. Towers Settle: Coming Fashions.
6.35. Tijdsin; weer- en nieuwsberichten.
7.00. De grondslagen der Muz. Oude Fransche leedren, gezongen door Anne Thursfield, mezzo-sopr.
7.20—7.40. Nieuwe novellen, door Miss V. Sackville-West.
7.45. Spaansche causerie, door Dr. A. R. Pastor.
8.05. Berkley Mason, piano.
8.20. Een St. Patrick's Day programma. Cathleen ni Houlihan, spel in 1 acte door W. B. Yachts. The Umbony Baste, een Uster comedie door K. C. Ayre. Orkest o. l. v. Philip Whiteway.
9.20. Weer- en nieuwsber. Plaatselijk nieuws (Alleen Dav.) Scheepsberichten.
9.45. Points of View. Sir Henry Newbolt, C.H.
10.20. Kamermuziek door Herb. Heyner, bariton; Leon Zighera, viool en Faak Mannheim, piano.
11.20 (alleen Dav.). Dansmuziek door Café de Paris Blue Lyres Band van Café de Paris.
11.35—12.20. Jack Harris's Band van Grosvenor House.

Motala, 1348 M. (222 k.H.)

12.20—12.50. Uitzending voor scholen.
4.20. Gramofoonplaten.
5.20. Kinderuurtje.

5.40. Duitse Volksliederen, gezongen door Oscar Besemfelder.
6.00. Landb. voordracht.
6.20. Engelsche spraakles.
6.50. Rijksdagkroniek.
7.10. Orkest- en Solistenconcert.
9.00. Historische voordracht.
9.30—9.50. Composities voor 2 vleugels. Amy Mansson en Margit Olsson. 1. Koraal, César Franck; 2. Andante en Variaties, Robert Schumann.

Parijs (Radio-Paris), 1725 M. (174 k.H.)

7.05. Gymnastiek.
7.50. Herhaling.
8.20. Persberichten.
11.05. Koersen en berichten.
12.50. Symphonie Concert.
1.20. Koersen.
1.25. Vervolg Concert.
1.50. Koersen etc.
1.55. Vervolg Concert.
2.20. Koersen en berichten.
3.50. Koersen.
4.05. Concert door het Albert Locatelli Orkest.
5.15. Berichten en koersen.
6.20. Landb. berichten.
6.50. Koersen en berichten.
7.25. Causerie.
7.50. Boekhoudles.
8.05. Koersen en berichten.
8.20. Concert. 1. Causerie door Pierre de Braville.
8.50. Sportberichten.
9.05. Vervolg Concert.
9.35. Persberichten. Daarna vervolg Concert.

Stuttgart, 360 M. (833 k.H.)

3.20. Concert door het Orkest van het Kurhaus.
6.20. Tijdsin en weerbericht.
6.25. Eng. conversatie-les.
6.50. Pianoconcert door Grace O'Brien.
7.35. Concert door het Radio-Orkest o. l. v. Reinhold Merlen.
9.05. Ernst Glaeser leest eigen werken.
9.35. Nieuwsberichten.

Weenen 517 M. (581 k.P.)

5.05. Kinderuurtje.
6.45. Gillick aaf, met de microfoon in de Kolenbergwerken van Stiermarken.
7.20. Concert door de zangvereniging Waltharia.
7.50. Voorlezing door Karl Goetz.
8.35. Duitse volksliederen, bewerkt door Joh. Brahms. Daarna concert door jazzkapel.

Zeesen, 1635 M. (183,5 k.H.)

6.15—11.50. Lezingen.
11.50—12.15. Gramofoonmuziek.
12.15—1.20. Berichten.
1.20—1.50. Gramofoonmuziek.
1.50—3.50. Lezingen.
3.50—4.50. Concert uit Berlijn.
4.50—7.50. Lezingen.
7.50. Gramofoonmuziek.
8.20. Kamermuziek. Daarna berichten en dansmuziek.

Dinsdag 18 Maart

Berlijn, 418 M. (716 k.H.)

9.20. Der Lindberg-Flug. Woorden van Bert Brecht. Muziek van Hindemith en Weill. Leiding: Hermann Scherchen. Solisten: Betty Mergler, Erik Wirl, Herbert Janssen. Het Radio Orkest. Koor o. l. v. Maximilian Albrecht.
9.45. Uitz. van Brussel.
Leiding: Renée Téliier; Lucienne Tragia, zang; Leon Bonneel, fluit.
10.05. Uitzending van Londen. Sinfonia Concertante, van William Walton. Leiding: Sir Henry Wood. Daarna van Breslau: Dr. Josef Rauscher: Politische Zeitungsschau

Bern 408 M. (745 k.H.)

6.50—7.20. Voordracht.
7.20—7.35. Vocaalconcert.
7.35—7.55. Voordracht.
7.55—8.10. Vocaalconcert.
8.10—9.20. Licht Concert door het Orkest van de Kurzaal.
9.20—9.35. Weer- en nieuwsberichten.

Brussel, 509 M. (590 k.H.)

5.20. Dansmuziek.
6.20. Fransche taalles voor beginners.
6.50. Gramofoonplaten.
7.50. Berichten.
8.20. Pianoconcert door Melle Dorothy Folkard.
8.50. Causerie.
9.00. Vervolg Pianoconcert.
9.10. Nieuwsberichten.
9.20. Intern. Programma. Duitsland, België en Engeland, gewijd aan de Moderne Muziek.
10.35. Laatste berichten.
Vlaansche uitz. op een golf-lengte van 338,2 M.
8.35. Concert door de Vlaamsche Soc. Radio Club (Sarov).

Daventry (exp.) 470 M. (626 k.H.)

12.20. Zie Londen.
2.20. Concert door het Radio-Orkest o. l. v. Frank Cantell.
5.35. Kinderuurtje.
6.20. Zie Londen.
6.35. Weer- en nieuwsberichten.
7.00. Orgelconcert door Dr. H. Rhodes, vanuit de Kathedraal te Coventry.
7.35. Zie Londen.
8.50. Zie Londen.
10.35—10.50. Weer- en nieuwsberichten.

Frankfurt, 390 M. (770 k.H.)

4.40. Namiddagconcert door het Radio Orkest onder leiding van Gustav Götlich.
5.15. O. Schreiber: Die Aufgaben der Verkehrswacht.
5.25. Prof. Gottfried Salomon: Deutsch-Französische Begegnung.
5.55. Dr. W. Prinzhorn: Eindrücke und Erfahrungen in Venezuela.
6.25. Dr. Carl Hagemann: Die Metropolen des Ostens; Kairo und Konstantinopel.
6.50. Academie-Concert, o. l. v. Erich Kleiber. Alexander Kipnis, bariton.
8.50. Vroedijk uurtje.

Hamburg, 372 M. (806 k.H.)

10.50. Uitzending voor scholen.
4.20. Muzikale causerie door Rudolph Tschierpe.
7.15. Weerbericht.
7.20. Uitzending van het programma van Oslo.
9.20. Actueele causerie en nieuwsberichten.
9.40. Verhütung von Pubertätskrisen door Dr. Walter Cimbal.
10.05. Concert door het orkest van Café Walthof.

HILVERSUM, 1875 M. (160 k.H.)

10.00. Tijdsin AVRO-klok.
10.00—10.15. Morgenwijding.
10.30—12.00. Gramofoonmuziek.
12.00. Politieberichten.
12.15—2.00. Middagmuziek door het AVRO-Ensemble.
2.00—3.00. Gramofoonmuziek.
3.00—4.00. Knipcusus. Mevr. de Leeuw-van Rees.
4.00—4.15. Gramofoonmuziek.
4.15—5.00. Solistenconcert.
5.30—6.00. Dinermuz. door The Singing Fool Orchestra in Cabaret Gaité te Amsterdam.
6.00. Tijdsin AVRO-klok.
6.01. Voortz. dinermuziek.
6.30—6.45. Gramofoonmuziek.
6.45—7.15. Cursus Engelsch: conversatie. 20e les door Fred Fry.
7.15—7.45. Cursus Engelsch: gevorderden. 20e les door Fred Fry.
7.45. Politieberichten.
8.00. Tijdsin AVRO-klok.
8.01—9.00. Orgelconcert door George Robert in de Concertzaal te Haarlem, m.m.v. To v. d. Sluys, sopraan.
Programma: Adagio en Allegro uit het concert in D gr. t., Händel; a) Aria uit Il Trionfo di Clelia, Chr. W. Gluck; b) Aria O toi, qui profongea mes jours, C. W. Gluck; Zang. Choral b kl. t., César Franck. Orgel. a) Pie Jesu, Lili Boulanger; b) Magna res est amor. H. Andriessen. Zang. Passacaglia in a kl. t., H. Andriessen. Orgel.

9.00—11.00. Concert door het Omroeporkest o.l.v. Nico Treep.
Programma: Ouverture Le roi Pa dit, Debussy; Suite bal'et, Popy; Salut d'amour, Elgar; Spaansche dansen, Moszkowsky; Fragmenten uit de opera Madame Butterfly, Mozart; Valse ariette uit Romeo et Juliette, Gounod; Marche funébre d'une marionette, Gounod.
10.00. Persber. Vaz Dias.
Morgenblätzer, wals, J. Strauss; In the moonlight, Kotelhey; Humoristische variaties over het lied Was kommt dort von der Höh? Suppé; Potpourri Walzertraum, O. Strauss; Marsche Alte Kameraden, Teike.
11.00—12.00. Aansluiting van 't Carlton Hotel te Amsterdam. Ensemble Lismonde.

Huizen, 298 M. (1004 k.H.)

(Na 6 uur 1070 M. 280 k.H.)
8.15—9.30. KRO. Gramofoonmuz.
10.00—10.30. NCRV. Dameskoor.
10.30—11.00. NCRV. Ziekendienst.
11.00—11.30. NCRV. Lezen.

11.30—12.00. KRO. Godsdienstig halfuurtje.
 12.15—1.15. KRO. Trio-concert.
 1.15—2.00. KRO. Gramofoonmuz.
 2.00—3.00. KRO. Vrouweuurtje.
 3.00—3.30. KRO. Knipjes.
 4.00—6.00. KRO. Gramofoonmuz.
 6.01—6.15. KRO. Lezing over: De rede van Ir. Kip.
 6.15—6.30. KRO. Gramofoonmuz.
 6.30—6.40. Beursberichten.
 6.40—7.30. KRO. Bezoek aan Sluis' Biscuitfabr. te Deventer.
 7.30—8.00. KRO. Lezing over: Doopsel-Liturgie.
 8.00—9.30. KRO. Lijdensoverweging. Spreker en gemengd koor.
 9.30. Nieuwsberichten.
 9.40—11.00. KRO. Concert door Strijkkwartet.
 11.00—12.00. KRO. Gramofoonmuziek.

**Kalundborg, 1153 M. (260 k.H.)
 Kopenhagen, 281 M. (1067 k.H.)**

6.50—7.00. Ochtendgymnastiek.
 10.20. Weerberichten.
 10.35—11.05. Uitz. v. scholen.
 11.20. Tijdsein en klokken spel van het Raadhuis.
 11.20—1.20. Uitzending vanuit het Palace Hotel strijkorkest.
 2.20—4.20. Middagconcert door het Mogens Hansens Instrumentaal Ensemble.
 4.20—4.50. Uitz. voor kinderen.
 5.00. Beursberichten.
 5.10—5.40. Deensche gedichten.
 5.40—6.10. Lezing.
 6.10. Weerberichten.
 6.20. Persberichten.
 6.35. Tijdsein.
 6.50—7.20. Lezing.
 7.20. Tijdsein van het Raadhuis.
 7.20—9.05. Helga Norland, hoorspel in 2 bedrijven.
 Daarna persberichten.
 9.25—10.25. Moderne operette-muziek door het Omroeporkest.
 Daarna weerberichten.

**Londen, 356 M. (842 k.H.)
 Daventry, 1553 M. (193 k.H.)**

10.35. Morgenwijding.
 10.50. Tijdsein en weerber.
 11.05. The Countrywoman's Day. XI. Mrs. H. A. L. Fisher: Goat Keeping.
 11.20—11.50. (Alleen Londen). Baird Televisie.
 12.20. Bakade concert door Joan Vincent sopraan en William Parsons bariton.
 12.50. Edward O'Henry aan het orgel van Tussaud's Cinema.
 1.20—2.20. Licht concert door Leonardo Kemp en zijn Orkest van Piccadilly Hotel.
 2.25. Gramofoonmuziek.
 2.50. Uitz. voor scholen.
 3.50. Intermezzo.
 3.55. Fransche les voor beginners, o.l.v. E. M. Stéphan.
 4.20. Licht concert door het Brixton Astoria Orkest, o. l. van Fred Kitchen.
 4.35. Uitz. voor scholen.
 4.50. Vervolg v. 4.20. Pattman, orgel.
 5.35. Kinderuurtje.
 6.20. Voorlezing van gedichten door D. G. Rossetti.
 6.35. Tijdsein; weerbericht en nieuwsberichten.

7.00. De grondslagen der Muz. Oude Fransche liederen, gezongen door Anne Thursfield, mezzo-sopr.
 7.20—7.40. Miss Ponsonby: Looking Backwards.
 7.4. Mrs. Mary Adams: William Harvey.
 8.05. Concert door het Radio Militair Orkest, o. l. v. B. Walton O'Donnell. Antonia Butler, cello en Chief Os-Ke-Non-To.
 8.20—8.50 (alleen Dav.). Prof. T. H. Pear: Carelessness, Stupidity, and Laziness.
 9.20. Weer- en nieuwsber.
 Plaatselijk nieuws. (Alleen Dav.). Scheepsberichten.
 9.45. Dr. George Dyson: The Progress of Music, VIII. Variations. Sir Edw. Elgar, Enigma Variations.
 10.05. De Courville's uurtje. III. Jack Padbury's Cosmo Club Six.
 11.06—12.20. Dansmuziek door de Piccadilly Players, o. l. v. Sid Bright en het Piccadilly Grill Orkest, o.l.v. Jerry Hoey.
 12.20—12.50. Baird Televisie.

Mofala, 1348 M. (222 k.H.)

2.05—2.30. Uitz. voor scholen.
 4.20. Gramofoonplaten.
 5.20. Kinderuurtje.
 5.50. Concert.
 6.50. Voordracht.
 7.20. Voor de Dames.
 7.40. Johann Strauss-Concert.
 9.00. Litteraire voordracht.
 9.30—10.20. Gramofoonplaten.

Parijs (Radio-Paris), 1725 M. (174 k.H.)

7.05. Gymnastiek.
 7.50. Herhaling.
 8.20. Berichten etc.
 11.05. Koersen en berichten.
 12.50. Symphonie Concert.
 1.20. Koersen en berichten.
 1.25. Vervolg Concert.
 1.50. Koersen.
 1.55. Vervolg Concert.
 2.20. Koersen.
 3.50. Koersen.
 4.05. Concert. Roger Boume, cello; Marcel Briclot, piano; Jenny Joly, viool.
 5.15. Koersen en berichten.
 6.20. Land berichten.
 6.50. Koersen.
 7.25. Litteraire kroniek.
 7.50. Engelsche taalles.
 8.05. Koersen en berichten.
 8.20. Isoïne, Mendes-Coolus Messenger, met medew. van Mme. Suzanne Laplace, Rosa Mostava, Jeanne Morlet en de heer Goavec. Koor en Orkest, onder leiding van Delosse. In de pauze: Berichten.

Stuttgart, 360 M. (823 k.H.)

3.20. Namidagconcert door het Radio-Orkest.
 6.20. Tijdsein.
 6.25. Dr. Carl Hagemann: Die Metropolen des Ostens; Kairo und Konstantinopel.
 6.50. Academie-concert o. l. v. Generaalmusikdirektor Erich Kleiber.
 8.50. Vroolijk uurtje.
 10.05. Nieuwsberichten.

Weenen 517 M. (581 k.P.)

3.50. Concert door de Silvingkapel.
 4.50. Kinderuurtje.

7.20. Volksliederen.
 8.35. Aria's en liederen.
 9.05. Concert.
Zeesen, 1635 M. (183.5 k.H.)
 6.15—11.50. Lezingen.
 11.50—12.15. Gramofoonmuziek.
 12.15—1.20. Lezingen.
 1.20—1.50. Gramofoonmuziek.
 1.50—3.50. Lezingen.
 3.50—4.50. Concert uit Leipzig.
 4.50—7.10. Lezingen.
 7.20. Concert. Koor en alt.
 8.00. Gramofoonmuziek.
 8.30. Zang door Layton en Johnstone.
 9.20. Internationaal programma. Uitz. uit Brijn, Londen en Brussel.

Woensdag 19 Maart

Berlijn, 418 M. (716 k.H.)

7.20. Waarover men spreekt.
 9.20. Tijdsein en weerbericht. Nieuws- en sportberichten. Daarna: tot 11.50 Dansmuziek door het Fr. Bird Dansorkest.

Bern 403 M. (745 k.H.)

6.50—7.20. Voordracht.
 7.20—9.20. Concert door het Basler Bach-Koor, onder leiding van Musikdirektor Adolf Hamm. Barbara Hunger, sopraan; Lisa Loschelder-Mahler, alt; Arnold Zuber, tenor; Willy Rossel, bas; August Wagner, orgel; Marti Ham-Stoeklin, cembalo. Gespeeld worden Cantaten van Bach en de Kroningsmesse van Mozart.
 9.20—9.35. Weer- en nieuwsberichten.
 9.35—10.05. Concert door het Kurzaalorkest.

Brussel, 509 M. (590 k.H.)

5.20. Concert door Radio Trio.
 6.20. Causerie.
 6.35. Causerie.
 6.50. Gramofoonplaten.
 7.50. Berichten.
 8.35. Concert Radio Orkest.
 9.50. Causerie.
 10.00. Vervolg Concert.
 10.35. Laatste berichten.

Daventry (exp.), 479 M. (626 k.H.)

12.20. Zie Londen.
 1.50. Concert door het Radio-Orkest o. l. v. Frank Catonil.
 5.35. Kinderuurtje.
 6.20. Zie Londen.
 6.35. Weer- en nieuwsberichten.
 7.00. Operette-muziek.
 8.20. Zie Londen.
 8.50. Nieuwsberichten.
 8.55. Oude melodieën.
 9.45. Zie Londen.
 10.35. Weer- en nieuwsber.
 10.50—11.20. Zie Londen.

Frankfurt, 390 M. (770 k.H.)

3.20—5.05. Concert door het Radio Orkest, onder leiding van Reinhold Merten.
 5.25. Hugo Ramm: Wie geht es Ihnen?
 5.55. Dr. Carl Hagemann: Die Metropolen des Ostens; Jerusalem und Damaskus.
 6.25. Wahrhold Drascher; Bol-

var und San Martin. Bilder aus dem südamerikanischen Befreiungskampf.
 6.50. Zeitberichten door Actualis.
 7.30. Marscheconcert door Mil-Orkest, onder leiding van Obermusikmeister Müller.
 8.20. Heinrich Lersch leest uit eigen werken.
 8.45. Vocaalconcert door Anna Marie Lenzberg. Werken van Hans Pfitzner. Licco Amar, viool en Er. Ilor Kahn, piano.
 9.30. Nieuwsberichten.

Hamburg, 372 M. (806 k.H.)

10.20. Engelsche uitzend. voor scholen.
 11.50. Het nieuwe Duitse stoomschip „Europa“ kiest zee voor de eerste reis.
 12.35. Engelsche schooltizing.
 3.35. Es ist nichts eilig, van Hermann Reuer.
 3.50. Noorsche liederen van Nils W. Gade.
 4.50. 25 Jahre Zentralbibliothek für Blinde door R. Dreyer.
 5.10. Niederdeutsche Art in der Kunst door Proff. Dr. Otto Lauffer.
 5.35. Concert door het omroep-orkest.
 6.20. Der deutsche Mensch in europäischer Ostraum door Dr. von Loesch.
 6.45. Weerbericht.
 6.50. Concert onder leiding van Horst Platen, met medew. van H. Rosenlöcher, viool. Erna Kroil-Lange en het Norag-koor.
 7.50. Sluderie, spel in 4 bedrijven van Ivo Braak, door het Nederditsch toncel uit Kiel.
 9.20. Actuefde causerie en Nieuwsberichten.
 9.40. Operette-muziek door het Scarpa orkest, werken o.a. van Lehar, Offenbach, Gilbert, Sullivan en Eisler.

HILVERSUM, 1875 M. (160 k.H.)

10.00. Tijdsein AVRO-klok.
 10.00—10.15. Morgenwijding.
 10.30—12.00. Gramofoonmuziek.
 12.00. Politieberichten.
 12.15—2.00. Middagmuziek door het AVRO-Trio.
 2.00—3.00. Gramofoonmuziek.
 3.00—4.00. Naaicursus door Mevr. de Leeuw-van Rees.
 4.00—4.30. De voornaamste studiemuziek voor piano. Een cyclus in stijgende lijn, uitgevoerd door Egbert Veen. Toelichting door Louis Schmidt.
 4.30—5.00. Gramofoonmuziek.
 5.30—6.00. Dinermuziek door Dick Groeneveld en zijn orkest in Café Moderne, Heiligeweg, A.dam.
 6.00. Tijdsein AVRO-klok.
 6.01. Voortz. dinermuziek.
 6.30—6.45. Gramofoonmuziek.
 6.45—7.15. Cursus Italiaansch voor beginners. 19de les door G. Rizzini.
 7.15—7.45. Cursus Italiaansch voor gevorderden. 19de les door G. Rizzini.
 7.45. Politieberichten.
 8.10. Tijdsein.
 8.01. A.V.R.O. Operette-uitvoering Eva. Operette in 3 bedrijven.

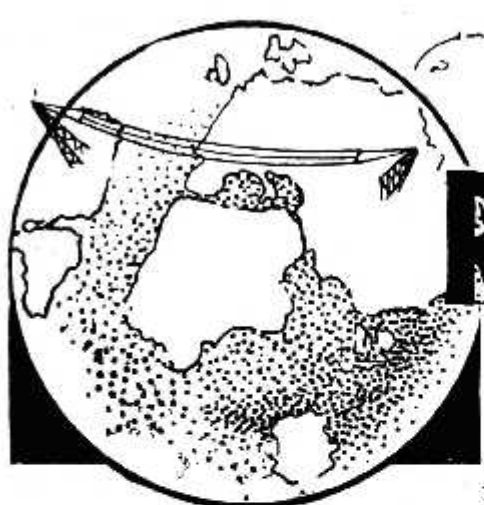

RADIO WERELD

Weekblad voor Nederlandsche
Radio-Amateurs en Luisteraars



13 MAART 1930

No. 11

ZEVENDE JAARGANG

<p>ABONNEMENT NEDERLAND f 7.50 PER JAAR f 4.— PER ½ JAAR BUITENLAND EN N.O.-INDIË: f 12.— PER JAAR LOSSE NUMMERS f 0.25 (IN BELGIË Frs. 4.—)</p>	<p>REDACTIE: N.Z. VOORBURGVAL 250, AMSTERDAM (C.) TELEFOON 37121</p>	<p>ADMINISTRATIE: ENGERS & FABER N.Z. Voorburgwal 250, AMSTERDAM (C.) TELEFOON 37121 - GIRONUMMER 41280 Abonnementen kunnen op elk tijdstip ingaan, doch eindigen op 30 Juni of 31 December. Zonder opzegging, vóór een dezer data, worden zij stilzwijgend verlengd</p>
<p>ALLE RECHTEN OP DEN INHOUD WORDEN VOORBEHOUDEN — NADruk VERBODEN</p>		

RADIO-ACTIE

Belangrijke besluiten worden genomen

DEZER dagen heeft er een groote protestvergadering plaats gehad van de vakvereniging der Noten in Omroepdienst, waarop verschillende klachten der hooge en lage noten zijn behandeld. Ook de pers was tot deze vergadering uitgenoodigd.

Toen wij de vergaderzaal binnenkwamen, kwam er oogenblikkelijk een „C” op ons toe, die ons met welluidende doch eentonige stem welkom heette en ons een stoel aanbood. De noten zelf hadden plaats genomen op balken, waarvan een groot aantal voor de leden der vereeniging waren gereed gezet. Sommige noten hadden midden op de balken plaats genomen, andere hadden een of meer strepen er boven of er onder geplaatst en waren daarop gaan zitten. Ook zag men verschillende noten, welke een specialen sleutel hadden meegenomen en voor aan den balk geplaatst, daar zij

anders in de goede stemming konden komen. Vooral de stemming van hen, die ver boven of onder de balken zaten was zeer mineur. Zelfs een aantal tweeen-dertigste noten, die waarschijnlijk uit het scherzo van een symphonie hadden verlof gekregen, waren verre van vivace. Zij gingen klaarblijkelijk onder ernstige zorgen gebukt.

Men begon, zooals dat gebruikelijk is, een half uur na den vastgestelden tijd. De voorzitter, de heer Middena was een van de weinig aanwezige blanke noten; bovendien droeg hij geen staart. Hij was gekroond met een fermate, hetgeen ons deed veronderstellen, dat hij thuis hoorde in het slotaccoord van een ouverture. Dit vermoeden werd nog sterker, toen wij bemerkten, dat er onder den balk, waarop hij had plaats genomen een forto-teeken was geplaatst.

De vergadering werd geopend met

het zingen van het vereenigingslied, waarna de voorzitter het woord nam.

„Wij zijn hier gekomen”, sprak hij, „om enkele klachten te bespreken, welke den laatsten tijd bij het bestuur zijn binnengekomen. Deze klachten zijn uitsluitend afkomstig van onze hoog- en laaggeplaatste partijgenoten. De middenstand — de menschen spreken over het „middenregister” — schijnt weinig klachten te hebben. Persoonlijk wil ik weinig over de kwestie zeggen, doch ik zal liever het woord geven aan den heer Hoogbes, die uit eigen ervaring kan spreken en een uiteenzetting van de grieven der hooge en lage noten zal geven. Het woord is aan onzen geachten kameraad Hoogbes”.

Een kort applaus volgde op de woorden van den voorzitter, waarna de heer Hoogbes het spreekgebalke besteed.

„Mijne Heeren”, sprak hij fortissimo: „Het is con amore dat ik gehoor geef aan het verzoek van het bestuur, om

ORCHESTRA

GRAMOFOONVERSTERKERS EN RAAMONTVANGERS

FIRMA G. FELLINGA, TECHNISCH HANDELSBUREAU

CORNELIS TROOSTSTRAAT 25, AMSTERDAM, TEL. 22122

een en ander te zeggen over het urgente vraagstuk, ter bespreking waarvan wij hier bijeengekomen zijn. Zooals U allen weet wordt er gedurende de laatste tien jaren animato gebruik gemaakt van de capaciteiten van onze leden bij den radio-omroep; wij stellen dit allen zeer op prijs, want wij weten, dat hierdoor veel vreugde en geluk wordt gebracht. Wij herinneren ons allen nog duidelijk den tijd, dat men met zeer primitieve zenders en ontvangers de eerste pogingen deed muziek en het gesproken woord door middel van de radio door te geven. Hoewel in dien tijd onze prestaties dikwijls zeer verminkt werden, hebben wij daar toch zelden over geklaagd, daar wij allen begrepen, dat een nieuw communicatiemiddel niet oogenblikkelijk volmaakt kan zijn. Thans is dit echter wel het geval. Het is ons dikwijls een groote vreugde te bemerken, hoe wij door middel van de aethergolven over heel de wereld worden rondgedragen en ten slotte brillantissimo uit den luidspreker van een radio-luisteraar klinken. Doch helaas zijn er ook nog menschen, die een radio-ontvangtoestel bezitten, dat een dergelijk volmaakte weergave niet mogelijk maakt. Vooral onze vrienden, de hooge en lage noten, worden hiervan dikwijls de dupe. Zeer dikwijls moet de schuld van deze verminking worden toegeschreven aan de slechte l.f. transformatoren, welke in sommige toestellen gebruikt worden. Het is mij reeds verscheidene malen overkomen, dat ik in de primaire wikkeling van een slechten transformator ben terecht gekomen en slechts ternauwernood aan den verstikkingsdood ben ontsnapt. Ik herinner me echter ook zeer vele gelegenheden, dat ik een Philips transformator ben binnengekomen en deze volkomen verkwt en versterkt heb verlaten om mij vervolgens naar de eindlamp te begeven. Wanneer wij weten, dat er dergelijke uitstekende transformatoren bestaan, is het dan niet diep bedroevend, wanneer wij hooren, van kameraden, die in de lente van hun leven in een slechten transformator zijn gestorven, daar zij de gevaren van het notenleven niet voldoende kenden (crescendeerend gefluit en geroep: Schande!) Mijne Heeren, er moet hier iets gebeuren! Wij kunnen het niet langer aanzien, dat onze leuze „C'est le ton qui fait la musique", welke

door onze voorvaderen steeds rein bewaard is, thans door een stuk of wat slechte transformatoren door het slijk wordt gehaald. Men zou met ons gaan spotten, indien wij geen maatregelen namen tegen deze schandelijke aanvallen op onzen Bond! Heeft U gehoord, dat op de laatste vergadering van de partij der afgescheiden transformatoren, die uitsluitend bestaat uit apparaten, die uit den bond van bonafide transformatoren zijn weggejaagd, gesproken is over een nieuw spreekwoord: „De sont les transformateurs qui font la musique?" Inderdaad, die slechte transformatoren leveren een zeer nieuw en afwijkend soort muziek, maar vraag maar niet naar de kwaliteit! De eenige methode, geachte heeren, om aan dezen droevigen toestand een einde te maken, is, dat wij alle slechte transformatoren officieel boycotten!"

(stormachtig applaus, alle leden verheffen hun stem tot een machtig accoord).

Het kostte den voorzitter heel wat moeite het enthousiaste publiek weer volkomen rustig te krijgen. Nadat hij enkele forto-teekens onder zijn balk had laten plaatsen, slaagde hij hierin echter.

„Geachte aanwezigen", sprak hij vervolgens: „De heer Hoogbes heeft in zijn redevoering duidelijk de grieven der hooge en lage noten uiteengezet. Ik geloof, dat we het allen eens zijn, dat er inderdaad maatregelen tegen deze wan-toestanden moeten worden genomen en daarom zou ik U willen voorstellen de volgende motie aan te nemen:

„De Bond van Noten in Omroepdienst, vergaderd in haar verenigingslokaal te Radioburg, op 5 Maart 1930, gehoord hebbende van de mishandelingen, waaraan sommige onzer partijgenooten door het gebruik van slechte transformatoren worden blootgesteld, geeft te kennen:

1. dat het den leden van den Bond in de toekomst verboden zal zijn, indien er eenige kans op gevaar bestaat, een slechten transformator te betreden,
2. dat noten van het middenregister, bij slechte transformatoren wel hun werk zullen verrichten, doch hierbij lijdelijk verzet zullen plegen, waardoor de radio-muziek volkomen ver-

3. vormd zal worden en de bezitters der ontvangtoestellen zullen overgaan tot het aanschaffen van goede transformatoren,
3. dat de leden van den Bond voortaan, zoo mogelijk met nog meer toewijding dan voorheen, een volkomen natuurgetrouwe weergave zullen mogelijk maken, wanneer er in een toestel goede transformatoren worden gebruikt,
4. dat al deze maatregelen niet uitsluitend in het belang der leden van den Bond, doch bovenal in dat van onze gewaardeerde vrienden de radioluisteraars zijn,
5. en gaat over tot de orde van den dag."



Caruso luidspreker
ook voor Radio Centrales
en elk radio-toestel
Dubb. MAGNEETSYSTEEM /30-
4 polig ANKERSYSTEEM /40-
Overal verkrijgbaar

CARUSO

THE A. B. C. RADIO
SINGEL 400 — AMSTERDAM
Complete Radio-Installaties
Speciaal adres voor Amateurs
Radio-Onderdelen en Gereedschappen

RADIO HEUSSEN
ARNHEM

Alleenverkoop
N.V. ELCO :: ARNHEM

Lagen prijs Hoogste kwaliteit
Langsten levensduur



H.F. lamp H 4.0	. . . 4.—
Detector A 4.06	. . . 4.—
Weerst. lamp W 4.06	. . . 4.—
L.F. lamp N 4.06	. . . 4.—
Universaal U 4.10	. . . 5.—
Eindlamp E 4.10	. . . 5.—
Simplotron 4.—
Duplotron 6.—

**Heussen eens
geprobeerd
Voor altijd
gewaardeerd**

TELEVISIE voor R.=W. lezers

door W. C. FOX

De Neon-Lamp en hoe zij in den Televisie-ontvanger gebruikt wordt

HET volgende onderdeel van den televisie-ontvanger, dat voor behandeling aan de beurt is, is de neon-lamp. In zekeren zin is zij het minst gevaarlijke onderdeel, want een onjuiste schijf of motor en slechte synchronatie bederven onherroepelijk de werking van elke neon-lamp. Daarom

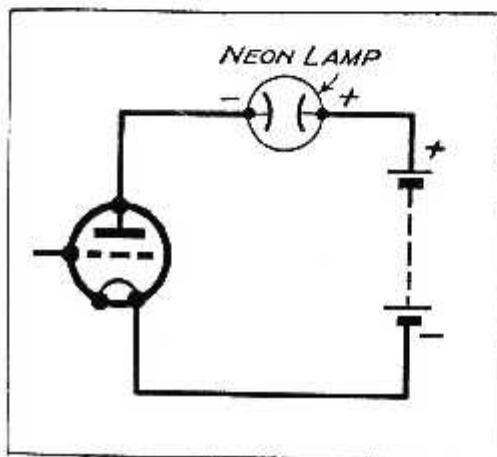

Fig. 1

laten wij nu eigenlijk het zuiver mechanische deel in den steek en komen nu meer op het terrein van de radio en de neon-lamp, en de neon-lamp is in zekeren zin de schakel hiertusschen. Of-schoon neon-lampen in televisie-ontvangers in hoofdzaak gebruikt worden, vormen zij niet het eenige type, dat voor dit doel geschikt is. Kwikdamp-lampen zijn in zekeren zin even geschikt, alleen is het intense blauwe licht, dat zij geven, veel hinderlijker voor de oogen. Bovendien krijgen de schaduwen van het beeld hierbij een chocolade-kleur.

De neon-lamp daarentegen geeft in de meeste gevallen aan het beeld een tint niet ongelijk aan de sepia-toon van het bekende fotografic-papier. De neon-lampen voor televisie-doeleinden zijn in principe gelijk aan de normale neon-lampen uit den handel. Het eenige verschil is de vorm van de electroden, de kathode is gemaakt in den vorm van een vlakke plaat om een groot verlicht veld te verkrijgen terwijl de anode slechts een kort

stijf stuk draad is, soms reikend tot het midden van de kathode-plaat, in andere gevallen als een draad-raam rond deze plaat.

Wanneer een spiegelrad gebruikt wordt, zooals bij Telefunken Karolus-systeem toegepast wordt, dan wordt een ander type neon-lamp gebruikt crater-neon (krater-neon). Hierbij treedt het lichtverschijnsel op in een korte metalen buis en niet over de oppervlakte van een plaat. Het betrekkelijk kleine oppervlak, waar thans het glimlicht optreedt, is zeer intens en daarom is het zeer geschikt voor elk televisie-systeem, waarbij sterke lenzen worden gebruikt. Er is nog een derde type neon-lamp. Dit bestaat meestal uit een ballon of buis met aan ieder einde een bolletje. Hierbij bevindt zich geen plaat of krater in de buis, maar het glimlicht ontstaat hier tusschen de twee bolletjes. Dit systeem wordt toegepast bij de bekende neon-reclame, de lichtende buis-letters. Deze kunnen geconstrueerd worden, dank zij het feit dat de electroden slechts aan het eind der buis opgesteld moeten worden. Neonverlichting heeft verschillende voordelen, in de allereerste plaats de groote activiteit, dat wil zeggen, dat er slechts een buitengewoon klein tijdsverschil ligt tusschen het inschakelen van den stroom en het optreden van het lichtverschijnsel. Practisch ligt er geen tijd tusschen. Bovendien zal een neon-buis, wanneer zij bij een bepaalde spanning eenmaal begint te gloeien op een lagere spanning door kunnen gloeien. Wanneer men er nu maar zorg voor draagt dat deze spanning niet te laag wordt, zoodat het glimlicht dooft, dan zal de intensiteit zich slechts een weinig wijzigen tengevolge van de spanningsvariaties en zoodoende is de neon-lamp bij uitstek geschikt voor televisie-doeleinden.

In de practijk worden de spanningsverschillen in den plaatkring van de laatste lamp benut om de lichtflikkerin-

gen in de neon-lamp te veroorzaken. Uitgezonderd zeer zeldzame gevallen, zal de lamp dan nooit uitgaan of op volle helderheid gaan gloeien. Er zijn verschillende manieren om de neon-lamp aan te sluiten, maar voor algemeen gebruik zijn slechts drie methoden waard om vermeld te worden.

De eenvoudigste methode is om de neon-lamp in serie met de plaat van de eindlamp te schakelen, juist zooals wij den luidspreker aansluiten. Deze methode is vrij goed, mits wij er maar zorg voor dragen, dat er altijd voldoende spanning is, om de neon-lamp te laten gloeien. Deze spanning is zeer hoog, want zij bestaat toch immers uit de benodigde anode-spanning voor de eind lamp plus het spanningsverlies tusschen de electroden van de neon-lamp.

De neon-lamp kan ook geschakeld worden met behulp van een choke. Een dergelijke methode toont fig. 2. De condensator die hierbij toegepast wordt

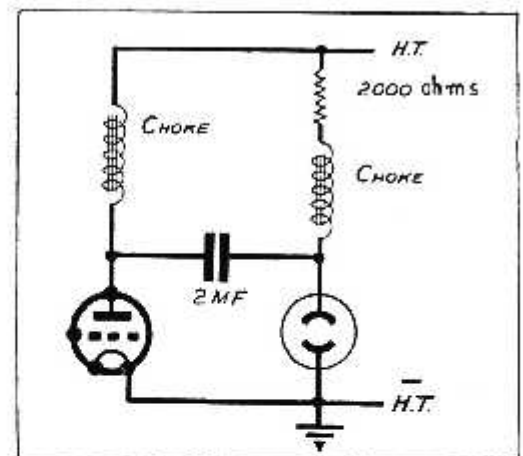

Fig. 2

heeft een waarde van twee m.f., terwijl de weerstand ongeveer 2000 Ohm is. Dit hangt echter af van de gebruikte eindlamp en moet voor iedere lamp uitprobeerd worden.

Een andere methode voor aansluiting toont fig. 3. De smoorspoel heeft hier een zoodanige zelf-inductie, dat er voldoende spanning op de klemmen is voor alle frequenties tusschen 50 en 10.000.

LORENZ-RADIO

LORENZ-204

Volkenbond, het selectieve 4-lamps Wisselstroomtoestel

LORENZ--103

Ordemeester, het populaire 3-lamps Wisselstroomtoestel

Bezoekt gedurende den Utrechtschen

Jaarbeurs onze Toonkamer in

Hotel „Thalia”, Stationsplein 9

Aanvragen voor plaatselijke Agentschappen te richten aan:

**N.V. Handel- en Industrie-
Maatschappij „MEMURA”**

KEIZERSGRACHT 243, AMSTERDAM

TELEFOON 44812-35887

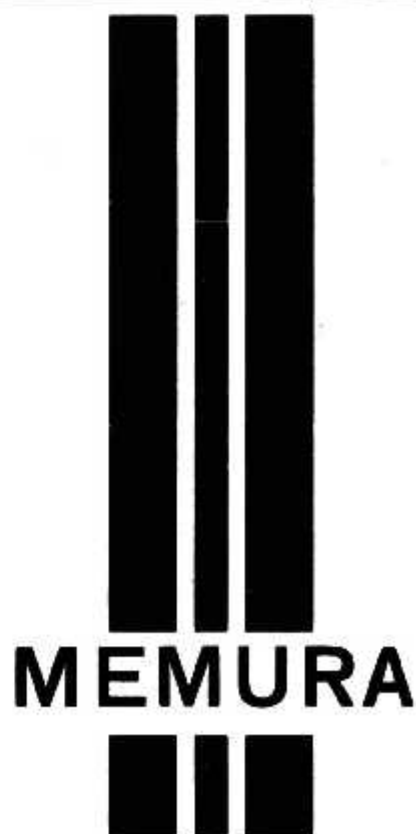

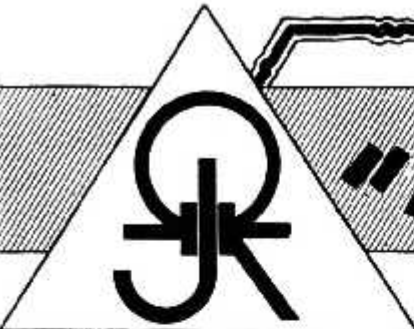

„JAHRE”

LUCHT-CONDENSATOR

CONDENSATOR met licht- isolatie.

De ideale

De manier waarop de platen van deze condensator geheel zonder isolatiemateriaal zijn opgebouwd is werkelijk een unicum. Doordat de platen alleen door lucht zijn omgeven is deze condensator absoluut „verliesvrij”



Een belangrijke factor is tevens de hermetisch-stofdichte afsluiting der platen met een strook celluloid. De op deze vernuftige wijze beschermde condensator behoudt steeds dezelfde, precies afgestelde capaciteit.

A.M. SWART - RADIO IMPORT - NIJMEGEN



Een Nieuw Model

gering van afmetingen, even voortreffelijk van kwaliteit als alle „PYE“ transformatoren

Prijs slechts f 7.50

Indien ter plaatse niet verkrijgbaar, wende men zich tot ons!

Radio Import A. A. Posthumus, Baarn



In dit geval, moet de batterij en de weerstand R (gewoonlijk 1000 Ohm) zoodanig gekozen worden dat de neon-lamp juist glimpt. In dit geval zullen spannings-variaties, opgewekt door de eindlamp het neon-licht sterk beïnvloe-

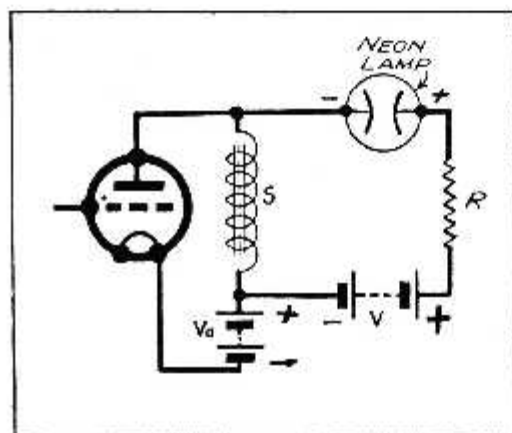

Fig. 3

den. Gewoonlijk is het stroomverbruik van de neon-lamp uiterst gering. Voor ons doel moet ongeveer m.a. beschikbaar zijn. Dit is voldoende voor alle veranderingen in de licht-intensiteit, zoodat schaduw en alle details van het beeld goed zichtbaar zijn.

Ofschoon neon-lampen zeer sterk zijn en over het algemeen beter tegen een stootje kunnen dan de radio-lamp, kunnen zij toch ook aan het einde van hun levensduur komen en dit vooral, wanneer te hoge spanningen toegepast worden. In dit geval zal de lamp in plaats van een aangenaam zacht rood licht een blauwachtig wit licht gaan geven. Is het zoover, dan is de gevoeligheid van deze lamp verdwenen. Wij raden daarom aan om bij het in bedrijf stellen van een nieuwe neon-lamp met te lage spanning te beginnen en deze spanning geleidelijk te verhoogen totdat

het gewenschte effect bereikt wordt. Bij televisie-ontvangst zal een te lage spanning oorzaak zijn, dat het beeld slechts flauwe schaduwen krijgt. In het andere geval, een te hoge spanning zal de fijnere half-tonen verdoezelen, het beeld krijgt harde scherpe contouren en zal lijken op een overbelichte foto. De juiste spanning van een neon-lamp alleen kan ons in staat stellen een zuiver beeld te krijgen. Om interferentie en ongewenschte storingen te voorkomen dient er tenslotte de aandacht op gevestigd te worden, dat de leidingen naar de neon-lamp het best in loodkabel uitgevoerd kunnen worden, waarvan men de mantel dan moet aarden.

RADIO EN HET BOEK.

Dat radio-boekbesprekingen den luisteraars ertoe brengen meer belang te stellen in de literatuur, is onlangs duidelijk gebleken uit een schrijven van de directie der gemeentelijke openbare leeszaal te Keulen, dat gericht was aan de Westduitsche Omroepmaatschappij. Hierin wordt medegedeeld, dat het herhaaldelijk was opgemerkt, dat er groote vraag was onder de lezers naar werken, welke voor de microfoon besproken waren. De directie van de leeszaal verzocht de omroepmaatschappij zooveel mogelijk eenigen tijd van tevoren te laten weten, welke boeken er in den omroep behandeld zullen worden, daar men er in dat geval voor zorgen kan de betreffende werken in voorraad te hebben, zoodat de radio-luisteraars gelegenheid zullen hebben in de leeszaal een verdere studie te maken van de literatuur, waarover voor de microfoon gesproken is.

PROEFUITZENDINGEN PHOHL-ZENDER.

Proefuitzendingen van den PHOHL-zender te Huizen zullen plaats vinden op de navolgende data en uren:

Donderdag 13, Vrijdag 14 en Zaterdag 15, Zondag 16, Maandag 17, Woensdag 18, Donderdag 20 en Vrijdag 21 Maart van 13—15 GMT.

De golflengte bedraagt 16.88 M.

IMITATIE AMERIKAANSCH RADIO-PROGRAMMA IN ENGELAND.

Op 15 Maart a.s. zal door Daventry Sr. en een der Brookman's Park-zenders een programma worden uitgezonden, waarin men zal trachten een Amerikaansche uitzending te imiteren. Verschillende Amerikaansche artisten zullen hieraan medewerking verleen en zelfs zullen gefingeerde advertenties in het programma worden ingelascht. Voor een keertje lijkt 't ons wel aardig.

NIEUW STATION IN TSJECHOSLOWAKIJE.

De P.T.T. van Tsjechoslowakije heeft het plan een zendstation op te richten te Uzhorod, dat speciaal bestemd zal zijn voor het oostelijk gedeelte der republiek, waar de ontvangst van de Tsjechische zenders momenteel niet zoo goed is.

OPRICHTING VAN EEN RADIO-TECHNISCHE SCHOOL IN ENGELAND.

De bond van Engelsche radio-vereeningen heeft voorgesteld een school op te richten, waar jongelui kunnen worden opgeleid voor radio-technicus. Het plan bestaat vooral veel zorg te wijden aan praktische lessen.

BRENGT RADIO INSPANNING OF ONTSPANNING?

DIT probleem is eigenlijk minder aan de orde in de huiskamer dan op het bureau der programma-leiders van een omroepbedrijf. Want al heet het in de opwekking voor een retributie, dat de radio-luisteraar Z.M. koning luisteraar is, in werkelijkheid wordt er voor hem, doch zonder hem gewikt en beslist. De enkeling, die zooals in Engeland gebeurt hier wel eens tegen op wil komen, wordt geclassificeerd onder de nurksen, die nooit iets naar den zin te maken is. Toch dringt zich 't vraagstuk wel eens naar voren: is de radio-techniek de huidige programma-indeeling niet min of meer ontgroeid? In den beginne was alle muziek via den luidspreker muziek, zij het ook met een min of meer onaangename bijmaak. Lichte muziek en zware orkest-passages onderscheidden zich slechts door het min of meer luidruchtige protest van den luidspreker, die aan zulke aesthetische eischen nog niet kon voldoen. Maar thans is de situatie wel heel veel veranderd. Daardoor wordt ook een grootere eisch aan den luisteraar zelf gesteld. Onder het motto „hoe meer leven, hoe meer vreugd” kraaide de luidspreker enkele jaren terug den geheelen dag zijn vervormde melodieën, in het theeuurtje en bij het meest opgewonden familie-debat bleef de luidspreker altijd toch de neutrale getuige, die zich nooit in het gesprek mengde, maar altijd van zijn aanwezigheid blijk gaf. Men gunde zich geen tijd om de radio-uitzending aandachtig te volgen, gelukkig maar, want de kwaliteit der weergave rechtvaardigde een dergelijke interesse nog niet.

De grootere eindlampen, die in den handel kwamen, voerden de radio-muziek allengs op tot radio-rumoer, waarboven het langzamerhand zwaar viel uit te spreken of te schreeuwen, en thans is kwaliteit en volume zoodanig, dat een aangename visite-conversatie min of meer bezwaarlijk wordt, zoolang het toestel ingeschakeld staat. Helaas wat te laat. Want menigeen heeft in onzen zenuwzakken tijd de draadlooze een eeuwigdurende vijandschap gezworen, tengevolge van de onmogelijkheid om zenuwen en stembanden bij de huiselijke muziek aan te passen. Er is niets zoo funcst voor het goede humeur, dan een altijd actief radio-toestel, dat zelf op de drukste momenten den overvloed van radio-muziek, die de aether tegenwoordig draagt, aan U op te dringen.

Radio tijdens huiselijke bezigheden en beslommeringen, tijdens een veelstemmige conversatie, wanneer de meid de bestelling voor den slager komt vragen en de telefoon rinkelt, is nu eenmaal onhoudbaar, dreigt wel eens een acquireur voor den psychiater te worden. Maar bovenal is het zonde. De bedrijfskosten van een moderne installatie met zijn prijzige lampen zijn te hoog om den geheelen dag noodlooze klanken te produceeren, die de draadlooze slechts antipathie kan schenken.

Heden ten dage moet de kunst van luisteren beoefend worden. Bij een goede installatie is de reproductie zoodanig, dat zij een aandachtig gehoor verdient. De ontvanger levert toch zijn geld wel op, wie alleen luisteren, wanneer zij zich tot luisteren gezet hebben,

wordt veelvoudig beloond in den vorm van muzikale ontroering.

Toch zou voor alles meer aanpassing van de programma's in het algemeen aan het dagelijksche leven bij vele luisteraars in den smaak vallen. De vrolijke noot wordt zoo veelvuldig geapprecieerd, en de diepere muziekkenners zijn niet zoo talrijk, dat een zwaarlijvig muziekprogramma van louter groote werken, de massa kan bekoren. Hier heeft de gramfoon in zekeren zin uitkomst gebracht. De zwarte schijf creëerde een voorraad omroepconserven, die den programma-leider dagelijks in staat stelt een meer luchtige afwisseling in het exquisite diner te brengen. Maar laat hij zich voorloopig hiertoe bepalen. Klassieke muziek krijgen wij voldoende uit de dagelijksche programma's. Maar lichte kost, die desnoods in een huishouding met huilende kinderen nog wat zonneschijn kan brengen. Vooral op werkdagen des avonds waardeert de doorsnee luisteraar meer de opgewekte kamermuziek of desnoods voor de zeer radicalen een jazz-band, dan enkele dozijnen platen van de een of andere opera, waarna men na afloop nog eens gramfoonmuziek krijgt.

Over het al of niet uitbreiden van het aantal causericën per radio loopen de meeningen sterk uiteen. Wellicht is het een prettige afwisseling om tusschen het muziek eens een boeienden causeur te kunnen beluisteren. Maar hoe komt het toch, dat op het continent alle sprekers de „Deutsche Wichtigkeit” betrachten en de niets kwaads vermoedende luisteraar steeds maar weer verast wordt met lezingen, geleerd en hoogdravend, die voor den „kleine man” meestal weinig belangwekkends bieden. Amerika overweegt radio-universiteiten, maar de oude wereld is zoo ver nog niet. Laten wij daarom hopen, dat de luisteraars in dit werelddeel nog voorloopig van al te zware kost verschoond blijven en laat ook in de radio-praatjes het leeken-gedichtje van De Génestet: „Verlos ons van den preektoon, Heer, en geef natuur en waarheid weer”, niet vergeten worden.



Baird's Televisie Ontvangers thans in den handel

Van onzen specialen medewerker

Na vele moeilijkheden en hinderpalen zijn thans de Baird Televisie-ontvangers, „Televisors” in Engeland in den handel. Deze apparaten kosten 25 guineas en in combinatie met 'n gewoon 4 lamps toestel kan men hiermede hoofd en schouders van een persoon, die voor den televisie-zender gezeten is, waarnemen. Fig. 1 toont het complete instrument, de kast is van metaal, dat op de bekende wijze geïslakt is. Het beeld wordt gezien door de lens op het rechter gedeelte en het heeft een grootte van ongeveer 5 bij 12 c.M. De knop geheel links op de kast is de synchroniseeringsregelaar. Deze knop werkt even regelmatig en nauwkeurig als de fijnregel knop van een draai-condensator en wanneer eenmaal de juiste stand gevonden is behoeft hij niet verstand te worden, tenzij de netspanning daalt of op de een of andere wijze ontstemming op zou treden. De middelste knop vlak onder de naamplaat dient om de stand van het beeld te regelen. Het kan namelijk voorkomen dat bij het be-

de spoeltjes, met de knop die dit over de motor-as draait om de juiste stand voor het te ontvangen beeld te verkrijgen. Links ziet men de synchroniseerings-knop en daarachter de weerstand, die gebruikt wordt om de motor de juiste spanning te geven. De fijnere regeling van de spanning geschiedt door middel van bovengenoemde knop.

Fig. 3 toont de achterkant van het apparaat, de neon-lamp en het aansluitbordje. De groep van 6 aansluitklemmen

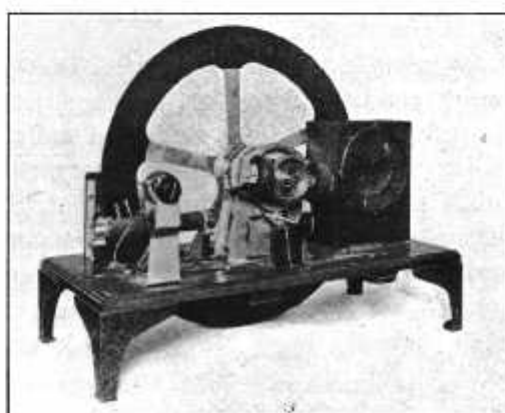
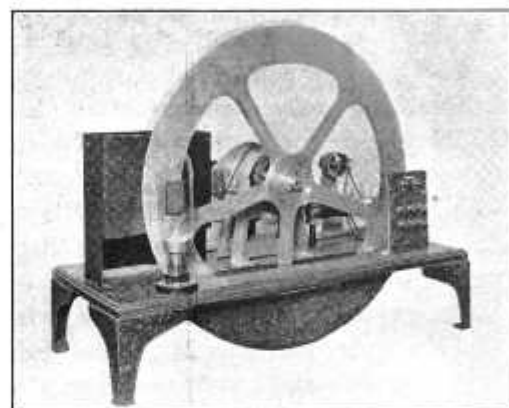

dient voor aansluiting van den motor op het lichtnet en worden op dezelfde manier gebruikt als aftakkingen op een nettransformator, met dien verstande dat slechts een stel voor een bepaalde spanning bestemd is. Een stel aansluitingen daarbij zijn bestemd voor gelijkstroom, die in vele gevallen in Engeland voor huisaansluitingen nog bestaat.

Televisie-uitzendingen, geschikt voor ontvangst op dit instrument worden thans iederen dag gegeven (uitgezonderd Zaterdag en Zondag), van 11.20 tot 11.50 uur Amsterdamsche tijd van het Brookman Park-station. De golf-

lengte bedraagt 356.3 of 261.3 M. Op Dinsdag en Vrijdag wordt eveneens 's avonds uitgezonden en wel van 0.20 tot 0.50 uur Amsterdamsche tijd. Deze laatste uitzendingen zijn uitsluitend voor experimenten bestemd. Na 31 Maart zal een tweede golflengte in gebruik genomen worden en wel voor uitzending van de bijbehorende conversatie, zoodat de amateurs dan, indien zij in het bezit zijn van een tweede ontvanger oog en oor van de ontvangst kunnen laten genieten.

EERSTE INTERNATIONALE RADIO-TENTOONSTELLING IN LUXEMBURG.

Het bestuur van de vereeniging „Radio Luxembourg” heeft besloten, dat er in Luxemburg in de naaste toekomst een groote internationale radio-tentoonstelling zal worden gehouden. Waarschijnlijk zal deze tentoonstelling gedurende de Paaschdagen plaats vinden. Reeds is men in onderhandeling getreden met de autoriteiten van de stad Luxemburg om toestemming te krijgen enkele zalen van het gemeentehuis voor deze tentoonstelling te mogen gebruiken.

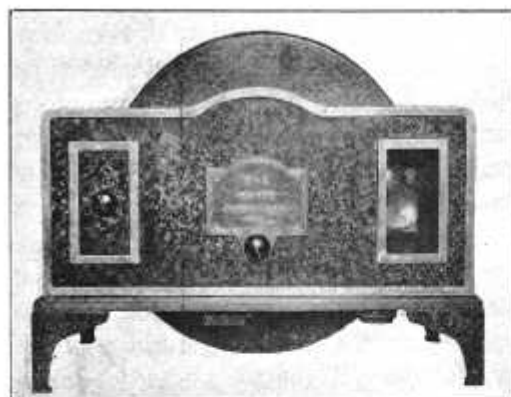

gin van een uitzending het beeld wel rustig is, maar niet in de juiste positie ligt ten opzichte van het beeldvenster. Het zelfde verschijnsel dus als in de bioscoop, wanneer een film niet goed in het projectie-apparaat geplaatst is. Regeling met deze knop stelt den luisteraar ten alle tijde in staat het beeld in de juiste stand te plaatsen.

Fig. 2 toont dezelfde Televisor, maar thans met verwijderde kast. De neon-lamp geheel rechts is opgesteld achter de doos die de lenzen draagt. In het midden ziet men het synchronisatie-rad en

RADIO „GOUDAL” ELECTRA

Alb. Cuyppstraat 93 — Telefoon 28982 — Amsterdam

H.H. AMATEURS EN BOUWERS!

Wenscht gij eerste klas onderdeelen met hooge korting?

Vraagt bij ons gratis Onderdeelen-Prijscurant

Steeds in voorraad: Lewcos - Utility - Famet - T.I. Far - Ferrix - Tafel- en Salonkasten - Luidsprekers - Enz.

Coulante en vlugge bediening - Rembourszendingen door het geheele land

KORTE GOLF-AMATEURISME

door M. W. H. DE GORTER

WE zullen voor ditmaal eens beginnen met een Engelsch amateurstation van wat dichterbij te bezien en wel het station G5ZN was een call die oorspronkelijk aan een andere amateur toebehoorde, doch zich niet meer met zenden bezig hield, waarop de call aan Mr. Nicoll werd toegewezen.

Dit geschiedde ongeveer drie maanden geleden. Voor dien was Mr. Nicoll echter een enthousiast amateur en een officiële luisterpost, namelijk BRS 269. Het rapport dat G5ZN van mij ontving was blijkens zijn mededeeling het eerste rapport vanuit het buitenland over zijn telefonie. Op den Zondag dat ik hem hoorde, werkte hij met een input van slechts 8 Watt, 40 milli-Ampère bij 200 Volt) wat dus betrekkelijk weinig was, gezien de goede overkomst. Behalve telefonie werkt hij natuurlijk ook met de sleutel en zodoende was het voor hem mogelijk om in de eerste twee maanden, dat hij zijn license had, niet minder dan 250 qso's tot stand te brengen. Voorwaar een zeer mooie prestatie. G5ZN klaagt er echter over, dat er zoo-veel QRM is op de 40 M. band en vooral van F- en ON-stations, die blijkbaar over het algemeen in Engeland met groote sterkte doorkomen en wat minder aangenaam is, voor een groot gedeelte nog werken met rac of zelfs ac.

Thans een enkel woordje over den zender van G5ZN, waarmede deze fraaie resultaten behaald zijn. Het schema is T.P.T.G., de hoogspanning wordt verkregen van het 220 Volts gelijkstroomnet. De zender is slechts klein van omvang en meet ongeveer 35×20 c.M., dus neemt zeer weinig plaats in.

Als zendlamp wordt gebruikt een Madza PX650, 6 Volts 5 Amp. een lamp met lage impedantie. Voor de gloeidraad wordt accuvoeding gebruikt.

De zendspoelen zijn gewonden van zeer stevig koperdraad, waardoor extra ondersteuning overbodig is en zijn gemonteerd op General Radio muur Isolatoren, welke prachtig voor dit doel geschikt zijn. Elke spoel bestaat uit 10 windingen, circa 8 c.m. diameter, waarover parallel een variable condensator van 000.25. De antenne, welke 21 M.

lang is, is via een vasten condensator van 00.4 mfd. direct aan de plaatspoel bevestigd. Verder zijn alle onderdelen van den zender door middel van blokjes eboniet van de grondplank geïsoleerd. Alle verbindingen zijn uiterst kort gehouden, hetgeen bij aandachtige beschouwing van het toestel haast niet anders mogelijk is. Voor telefonie is roostermodulatie toegepast met een spreekversterker. Tevens is in het schema te zien een filter ter voorkoming van sleutelklikken. Door de spoelen van 4 windingen van denzelfden diameter is de zender geschikt voor de 20 M. band.

Ongetwijfeld zullen er vele R.-W.-lezers zijn, die door den eenvoud van dit schema getroffen, het eens zullen willen uitproberen. Daarom verzocht G5ZN mij te willen mededeelen, dat hij het zeer op prijs zou stellen te mogen vernemen, hoe deze zender bij anderen voldoet en welke resultaten men er mede behaald heeft. Dit kan ook geschieden via de redactie van R.-W.

* * *

Nu we op het oogenblik midden in amateur-proefnemingen en wedstrijden zitten, doet het wel eenigszins zonderling aan, dat we van de Nederlandsche

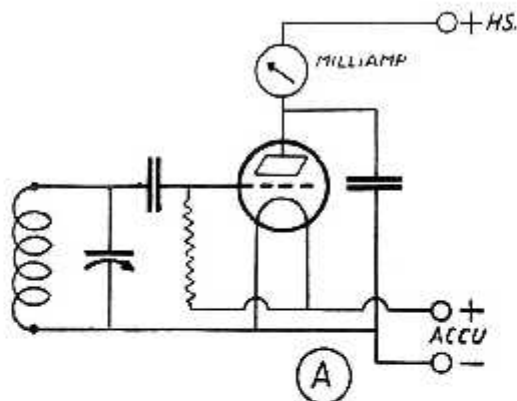

amateurs, die zoo juist hun zendvergunning verkregen hebben, weinig of niets hooren. Welk een prachtgelegenheid was hier niet om gezamenlijk deel te nemen aan deze tests, hierdoor de kans vergrootende, dat een groot aantal Hollanders zoo al niet met een prijs gaan schuivende, dan toch bewijzende, dat zij hun vergunning waard waren en al direct een werkzaam aandeel in de internationale amateur-beweging kun-

HEG

Electro-dyn
Luidspreker
fl. 50.-

4-pol. Ankersysteem
met Chassis voor

Koper-Oxydger

fl. 12.50

Bij elken Radio-Grossist

nen nemen. Of zijn alle geslaagden amateurs, die zich uitsluitend bezighouden met het uitexperimenteren van diverse schema's en niets geven om het werken zelf. M.i. moet de N.V.I.R. die toch tot doel heeft het zendamateurisme te bevorderen, meer naar buiten treden dan tot heden het geval is, dus om het zoo eens uit te drukken, wat meer reclame maken, zooals bijv. het uitschrijven van tests e.d. speciaal voor haar leden. Daar dit natuurlijk uitsluitend amateurs met vergunning zullen zijn, worden zij, die tot nu toe clandestien werkten er toe aangespoord zoo spoedig mogelijk hun vergunning te behalen, opdat ook zij aan deze wedstrijden kunnen deelnemen. Hierdoor zal ongetwijfeld de N.V.I.R. zich uitbreiden en tot groteren bloei geraken.

Nu is er aan alle wedstrijden, ook die welke momenteel gehouden worden in Engeland en Amerika, een bezwaar verbonden en wel, dat in de meeste gevallen de prijzen behaald zullen worden door die amateurs, welke over de meeste vrije tijd beschikken en het beste tegen een korte nachtrust kunnen. Waar het echter een wedstrijd voor

RA

amische
kers

en zonder en
or Inbouw

lijkrichters

er verkrijgbaar

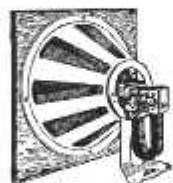

f. 20.—

Nederlandsche amateurs betreft, zou hieraan zeer zeker tegemoet kunnen worden gekomen door bijv. speciale uren, zooveel mogelijk in den avond, aan te wijzen en dus qso's welke bijv. midden op den dag gemaakt worden, buiten beschouwing te laten. Bij de 10 M. test in Engeland treffen we momenteel iets soortgelijks aan. Het is bekend, dat de meeste verbindingen op deze golflengte tot stand komen overdag. Het gevolg hiervan is, dat de amateurs in de avonduren zich niet eens de moeite geven om het eens te probeeren. „Het gaat toch niet" redeneeren zij. Toch is dit nog niet zoo heel zeker en om nu het luisteren op zulke uren aan te moedigen luidt een der bepalingen, dat qso's, welke tot stand komen met stations buiten Engeland, tusschen 20.00 en 24.00 GMT en tusschen 24.00 en 08.00 G.M.T. dubbel zullen tellen. Wanneer men dus overdag een verbinding maakt met een bepaald station en datzelfde station ook in een der bovenvermelde uren kan krijgen, dan telt het behaalde aantal punten dubbel. Over het algemeen heeft men tot op heden aan de 10 M. band

nog niet veel houvast, doch door straks de diverse logboeken naast elkaar te vergelijken, hoopt men tot een of meer bepaalde conclusies te komen, waarop dan verder voortgebouwd kan worden. M.i. zal dan ook veel tot het succes kunnen worden bijgedragen door de vele luisterposten, die zich uitsluitend kunnen toeleggen op de ontvangst en hierdoor niet worden afgeleid door de vraag of de zender wel 100 % in orde is.

* * *

Door het Weensche K.G. station UOR2 zullen in de naaste toekomst regelmatig de programma's van het Weensche omroepstation uitgezonden worden en wel op golflengten 24,7 en 49,4 M.

Na de groote programma-uitwisseling tusschen Europa en Amerika waarvan we onlangs getuige zijn geweest, hebben de Amerikaansche Ingenieurs niet stil gezeten en thans komen rapporten los over een zeer geslaagd experiment tusschen Amerika en Australië. Het station W2XAF zond een speciaal programma uit, hetwelk opgevangen werd in Australië en opnieuw uitgezonden door het station VK2ME te Sydney.

Dit door Sydney uitgezondene werd weer in Amerika opgevangen en hier via de gewone omroepstations van WGY opnieuw her-uitgezonden. Niettegenstaande den grooten afstand van circa 20.000 Mijl en de diverse schijven waar

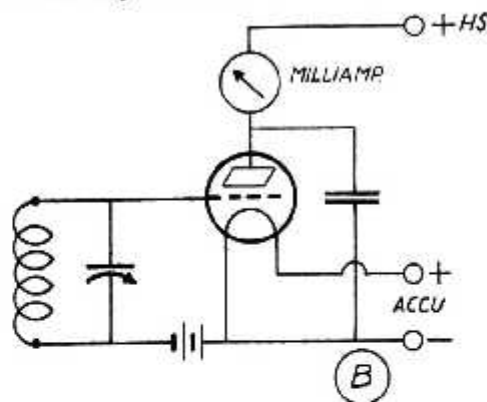

over deze relay liep, was het eindresultaat nog uitstekend.

Zooals gewoonlijk hadden de laatste winterstormen in Amerika weer tot resultaat, dat heele streken geïsoleerd werden en als altijd waren het weer de amateurs, die gedurende dien tijd de verbinding met andere streken onderhielden. Speciale vermelding verdient echter wel de prestatie van W8DQP te Glen Falls, die gedurende 72 uur in voortdurende verbinding bleef met

Scheneclady en gedurende dien tijd slechts 4 uur sliep. Daarbij werd hij nog onaangenaam verrast door het feit, dat de elektrische centrale plotseling uitviel en hij dus genoodzaakt was inderhaast een accumulatorenbatterij aan te sluiten, terwijl tot overmaat van ramp zijn antenne door het zware ijs eenige malen naar beneden kwam. Erg prettig werken was het dus voor hem nu juist niet.

* * *

Alle problemen, die aanvankelijk een rol spelen in den gewonen omroep, komen als 't ware vanzelf weer ter sprake in het U.K.G.-gebied en zoo is dit dan ook het geval met de kwestie van roosterdetectie of plaatdetectie. In de verschillende brieven van lezers wordt deze vraag menigmaal gesteld en daar hierover wel het een en ander mede te deelen is, wilde ik dit door middel van mijn rubriek doen, waardoor ongetwijfeld velen een beteren kijk op dit vraagstuk zullen krijgen. In de bijgaande figuur zijn de beide schakelingen weergegeven. A stelt voor de roosterdetectie, waarbij we een roostercondensator met een lekweerstand aantreffen en B is de plaatstroombetectie, waar we alleen een negatieve rooster spanningbatterij aantreffen. Doordat in A de lekweerstand bevestigd is aan de positieve gloeidraadleiding, vloeit er een stroom in de roosterkring van de lamp, zulks in tegenstelling met de plaatdetectie, waar in het geheel geen roosterstroom mag optreden bij goede werking.

Wanneer we achter een afgestemden kring bestaande uit L en C (spoel en variable condensator) een roosterdetector schakelen, dan heeft dit tot gevolg, dat de afstemming breder wordt, dus dat de selectiviteit vermindert. We hebben hier niet alleen te maken met den lekweerstand, welke over den afgestemden kring geschakeld staat, doch eveneens met den weerstand in de lamp, welke bijv. circa 200.000 Ohm zal bedragen en wel degelijk van invloed is op de selectiviteit.

Bij roosterdetectie kunnen we voorts ook constateeren, dat er aan de einden der afgestemde spoel een spanningsverlies optreedt, wanneer deze met de roosterdetector verbonden wordt. De grootte van dit spanningsverlies is in zekere mate afhankelijk van de kwaliteit van de spoel. Nu kunnen we natuurlijk door middel van de terugkop-

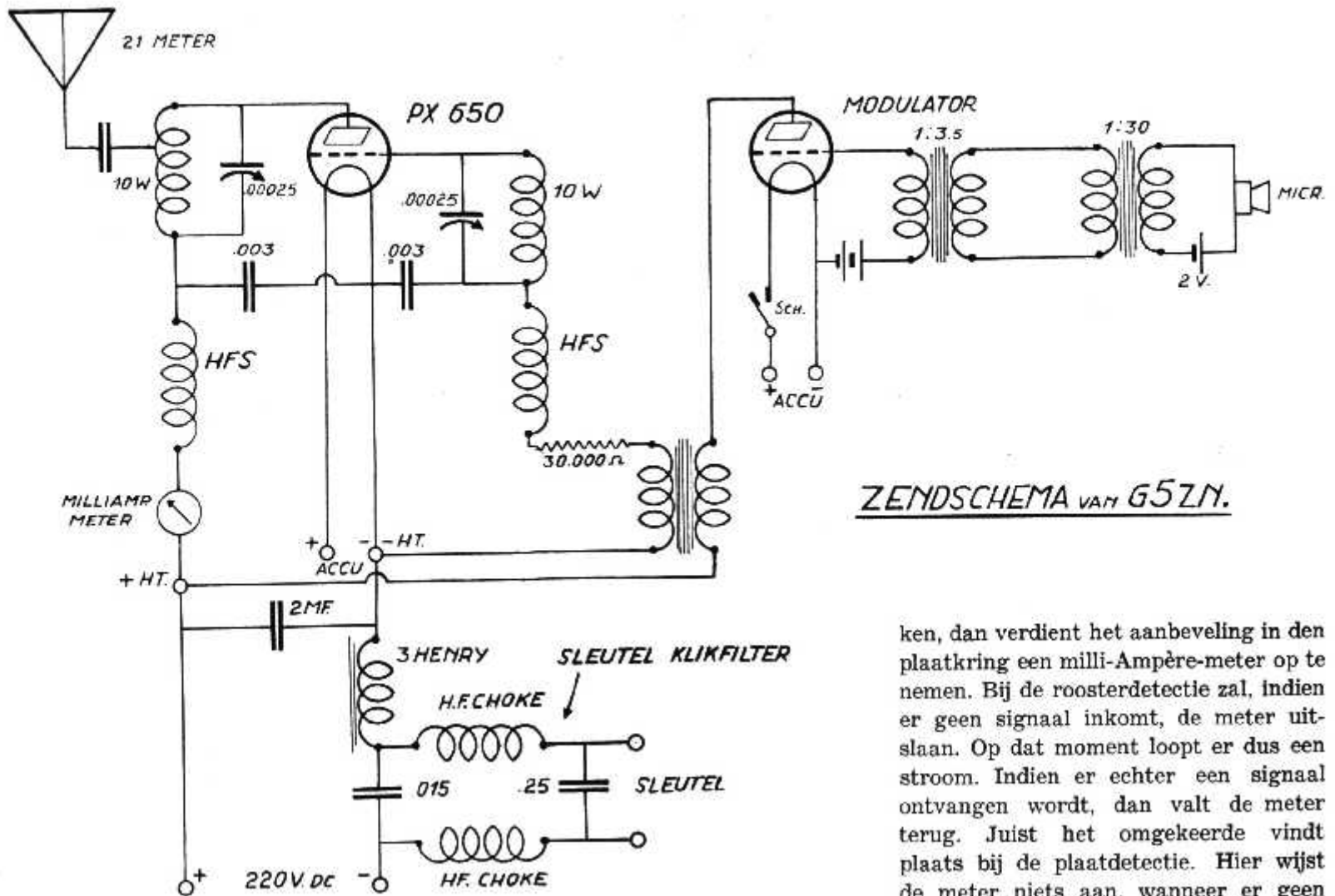

ZENDSCHEMA VAN G5ZN.

pelng de sterkte weer opvoeren, doch dit neemt toch niet weg, dat deze methode tot gevolg heeft dat de selectiviteit vermindert en het ontvangen signaal aan sterkte verliest.

Waar we bij de plaatdetectie hiervan niets bemerken, zou een zeer voor de hand liggende conclusie zijn, dat waar we op de U. K. G. liefst zoo selectief mogelijk moeten zijn, we de plaatdetectie met succes kunnen toepassen. En toch is dit niet juist.

Wanneer we eens de moeite nemen om beide schakelingen te maken en we gaan eens zorgvuldig de resultaten vergelijken, dan komen we tot de conclusie dat de roosterdetectie veel meer output geeft dan de plaatdetectie. Het best kunnen we dit constateeren bij tamelijk zwakke signalen, welke dan door de roosterdetector nog zeer goed zullen worden weergegeven, doch bij de plaatdetectie haast niet te hooren zijn. Wel is waar is bij de plaatdetectie door zuivere instelling van roosterbatterij en hoogspanning het rendement wat op te voeren, doch over het algemeen zal het

resultaat achter staan bij dat van de andere schakeling. De conclusie ligt hier dus weer voor de hand, namelijk, dat de roosterdetectie veel gevoeliger is dan de plaatdetectie. En dat is juist wat we bij de K.G. ontvangst moeten hebben. De signalen waar we naar luisteren zijn in de meeste gevallen van amateurs, die met betrekkelijk weinig energie werken. Ze zijn dus zwak en met de plaatdetectie haast niet waar te nemen. DX ontvangst zou niet veel resultaat hebben. Omdat voor plaatdetectie een voldoende signaalsterkte aanwezig dient te zijn, zou dit wel toe te passen zijn achter een H.F. versterking, welke het inkomende signaal alreeds versterkt heeft. Voor de gewone K.G. toestellen echter verdient de roosterdetectie de voorkeur. Een nadeel van deze gevoeligheid is echter, dat men ook meer last heeft van storingen, doch ik geloof dat de grootere gevoeligheid voor zeer zwakke signalen hier best tegenop weegt.

Indien men er toe overgaat om beide methoden eens met elkaar te vergelij-

ken, dan verdient het aanbeveling in den plaatkring een milli-Ampère-meter op te nemen. Bij de roosterdetectie zal, indien er geen signaal inkomt, de meter uitslaan. Op dat moment loopt er dus een stroom. Indien er echter een signaal ontvangen wordt, dan valt de meter terug. Juist het omgekeerde vindt plaats bij de plaatdetectie. Hier wijst de meter niets aan, wanneer er geen signaal ontvangen wordt, doch zoodra dit wel het geval is slaat hij uit.

Zondag 2 Maart is een uiterst kalme dag geweest. Veel Engelschen waren er niet te hooren, aangezien het meeren-deel vermoedelijk op 10 M. aan het experimenteren was. Ook ik heb eenigen tijd zitten luisteren op de 10 M. band, echter zonder enig resultaat. Tenzij men de dynamo's der vele auto's welke achter mijn woning passeeren mederekent. Wel hoorde ik enkele officieele zenders in deze buurt en voorts een paar harmonischen. Op 40 M. trof ik 's avonds weer een oude bekende en wel G5DC, bij velen wel bekend. Hij kwam als altijd „keihard" over. Verder was G5QA en daarnaast een tweetal Duitse telefonie-stations. Ten slotte was er nog een Deen, die G6RG aanriep en verschillende Franschen en Belgen, die het erg druk met elkaar hadden, veel plaats innamen en voor het grootste gedeelte heel slecht van modulatie waren. Wanneer zal daar nu eindelijk eens een verbetering in komen.

RADIO OP DE JAARBEURS

Nieuwe Producten

DE radio-industrie is nog jong! Dit wordt weer eens overtuigend bewezen door het groote aantal nieuwe creaties, dat de Eindhovensche radio-industrie op haar stand No. 1 ter jaarbeurze zal exposeeren.

Ditmaal bestaat de reeks radio-producten uit: Een raamantenne met bijzondere eigenschappen; een electricch gedreven gramfoon voor electriche weergave met tot dusverre ongekend constanten gang; een toestel, dat gramfoon en radio in zich vereenigt; een kamerluidspreker, een aantal nieuwe kracht-luidsprekers en ten slotte een serie hoogohmige weerstanden.

De raamantenne (No. 4104) is van unieke constructie en is bestemd voor gebruik met het ontvangtoestel No. 2511, zooals dit voortaan geleverd wordt. De voet rust op een schijf, die op kogels gelagerd is, zoodat het raam zeer gemakkelijk in alle richtingen draaibaar is. De voet bevat voorts een verlengspoel, een variablen condensator voor de afstemming en een schakelaar, waarmede het mogelijk is het raam voor ontvangst van golven van 200—2400 M. te gebruiken.

Het is door een doorlopende as mogelijk den afstemcondensator gemakkelijk te bedienen, ongcacht of de raamantenne op den vloer dan wel op een tafel geplaatst wordt. De raamwindingen zelf zijn geheel omsloten, zoodat beschadiging is uitgesloten. Daar de windingen zijn afgeschermd, wordt een scherp richteffect verkregen, wat een onschatbaar voordeel is bij het vermijden van fluittonen, veroorzaakt door storende stations.

Door speciale wikkelijze en draadkeuze is de werking van dit raam zeer effectief, terwijl de afmetingen zeer bescheiden zijn.

De werking van den motor van de Philips electriche gramfoon (No. 2901) berust op een nieuw principe. De

omwentelingssnelheid blijft n.l. constant, ook zelfs indien de netspanning of de netfrequentie verandert. Een automatische rem na afloop van de plaat is natuurlijk aanwezig.

De uitvoering is aangepast aan die van het ontvangtoestel 2511.

De voordeelen van radio-ontvangst en gramfoonweergave worden vereenigd in het nieuwe apparaat No. 2811. De technische organen zijn ondergebracht in een meubel van zeer sierlijken vorm, uitgevoerd in gepolitoerd notenhout.

Een nieuwe ingebouwde „Meesterzanger” luidspreker van zeer zware uitvoering en de groote penthode eindlamp E 443 verleenen aan de weergave bijzondere kwaliteiten.

De nieuwe kamer-luidspreker No. 2024 is uitgevoerd als een sierlijk eikenhouten meubeltje van bescheiden afmetingen, dat ongetwijfeld aan veler behoefte naar een bij het interieur passende luidspreker zal voldoen.

Een ware sensatie beteekent de kracht-luidspreker, type No. 2060, waarvan het magneetsysteem uit een groote potmagneet bestaat.

Deze luidspreker, die bestemd is voor gebruik bij versterkerinstallaties, kan beschreven worden als een massief gegoten vormstuk, dat met vier zware bouten tegen een groot, zwaar klankscherm gemonteerd is. Behalve het feit, dat het vormstuk van koelribben voorzien is, is er niets, dat doet vermoeden, dat achter het geperforeerde ijzer, dat de conusopening afsluit, een vol orkest huist.

De bekrachtiging vindt plaats met een gelijkrichtertype 1330.

Deze luidspreker wordt voor speciale doeleinden ook geleverd met een korten geluidstrechtter, gemonteerd op een in alle richtingen verstelbaar voetstuk en heeft dan het typenummer 2203.

Als laatste nieuwigheid voor den radio-amateur moet genoemd worden de hoogohmige weerstanden, die in vele waarden tusschen 6 megohm en 10.000 Ohm geleverd worden.

Het zijn handige staafjes, $\pm 2\frac{1}{2}$ c.M. lang, voorzien van vertinde soldeereinden, die een werkelijk goede montage mogelijk maken. Ze zijn volkomen ongevoelig voor vocht en kunnen veilig een vermogen van ca. $\frac{1}{2}$ Watt dissiperen.

Zooals telkenmale ter gelegenheid van de Jaarbeurs, zien ook thans de stands van Telefunken — de radio-maatschappij, welker fabrikaten reeds ruim een kwarteeuw een wereld-reputatie genieten — er weer keurig verzorgd uit.

Rood en blauw — de aloude Telefunken-kleuren — domineeren het geheel, dat een ontwerp is van den kunstenaar Hans Borrebach en door de frissche kleuren er aantrekkelijk en prettig uitziet.

Als nouveauté's vindt men hier de radio-ontvangtoestellen „Telefunken 90 W”, een vijfampere met algeheele voeding uit het lichtnet. In dit toestel zijn op gelukkige wijze de eigenschappen gecombineerd, welke voor het moderne ontvangtoestel kenmerkend zijn, n.l. groote selectiviteit, uitstekende gevoeligheid en gemakkelijke Bedienbaarheid, bij een weergave-kwaliteit, welke tot het uiterste gperfectioneerd is.

Het type „Telefunken 31” is een drielamps-ontvanger met groote selectiviteit en een voor een dergelijk type verdoorgevoerde gevoeligheid en storingsvrijheid. Het apparaat wordt naar keuze geleverd met de schermrooster-eindlamp RES 164d of met de normale triode-eindlamp RE 134. Met schermrooster-eindlamp bereikt men een groote geluidssterkte, doch de weergave-band wordt daarbij iets smaller. Met de luidsprekers „Supercone” of „Sihaphon 50” krijgt men dan een



OVER DE GEHEELE WERELD

wordt „TELEFUNKEN” als het kenmerk der hoogste kwaliteit beschouwd. — Laat U dus vooral TELEFUNKEN demonstreeren.

Brochures over Telefunkenlampen, luidsprekers en radio-toestellen, alsmede lijst der Telefunken-Service-Stations, alwaar de toestellen uitsluitend verkrijgbaar zijn, worden gaarne toegezonden door:

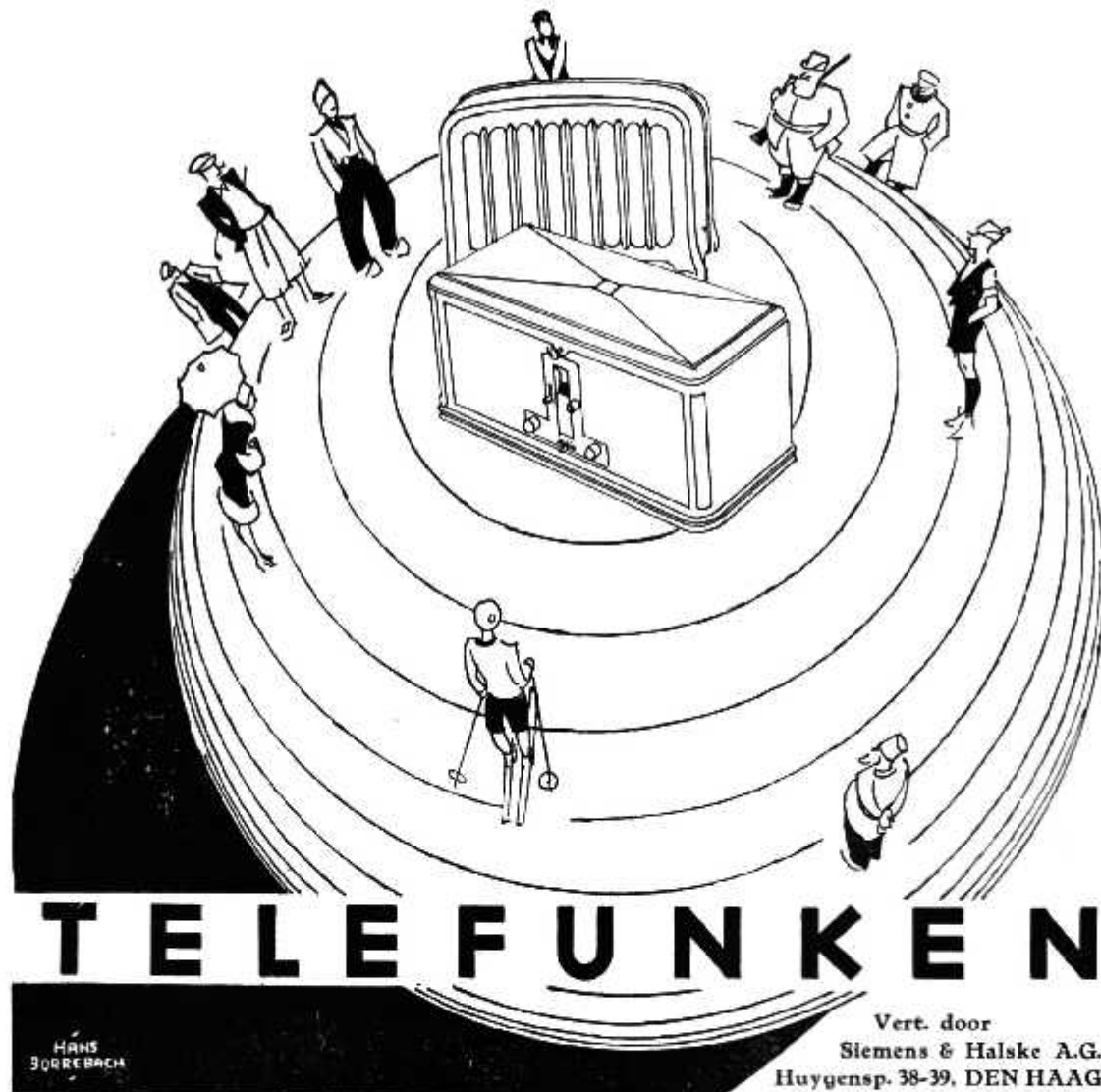

goedkoop toestel voor directe voeding uit het lichtnet met groote geluidsterkte en reikwijdte.

Een en ander wordt op de Jaarbeurs gedemonstreerd.

Stelt men prijs op de hoogste weergave-kwaliteit, dan moet als eindlamp de RE 134 worden gebruikt, waardoor het geluid wel iets zwakker, maar wel voller en warmer wordt. In het laatste geval moet als luidspreker gebruikt worden de „Sihaphon 51” of „Sihaphon 52”.

Onder de exposeerende firma's neemt de N. V. Handelmaatschappij Van Santen & Co., welke reeds meer dan 10 jaren vertegenwoordigingen bezit op radio-technisch gebied, een eerste plaats in.

Op stand 1039 treffen wij aan een keurcollectie van spoelstellen Glazitedraad, ultra kortegolf spoelen, smoorspoelen en andere artikelen, vervaardigd door de London Electric Wire Co. & Smiths Ltd., Londen, de zoo bekende Lewcos-fabrieken.

Voorts memoreeren wij de Utility-producten, vervaardigd door de Firma Wilkins en Wright Ltd. te Birmingham. Wij vinden hier verder Aeronomic lampvoeten, alsmede Burndept pick-ups.

Tenslotte noemen wij de batterijen van de wereldbekende fabrieken Burgess Battery Company, New-York.

De N.S.F. brengt verschillende nieuwe toestellen.

Als eerste noemen wij de Sonidole, eene nieuwe korte-golf-ontvanger waarin diverse elektrische en mechanische nieuwigheden zijn toegepast. Genoemd toestel is een 4-lamps gelijkstroom toestel, geschikt voor een golfbereik van 10—1900 M. zonder verwisselbare spoelen en met origineele overschakeling.

Aan de bovenzijde van het keurig afgewerkte metalen kastje ziet men een draaischijf als gebruikelijk bij een vol-automatische telefoon, waarmee men telkens voor één van de vijf gedeelten van het golfbereik een bepaald spoelstelsel inschakelt.

Het toestel heeft dus voor een kortegolf-ontvanger deze zeer bijzondere eigenschap, dat er geen losse spoelen verwisseld behoeven te worden. De buitengewone eenvoud van bediening is ook verkregen, doordat slechts één afstemkring aanwezig is.

Met het oog op zijn gebruik in de tropen, heeft men spoelen en weerstanden voor den invloed van vocht en insecten gevrijwaard.

Ten tweede brengt de N.S.F. dit jaar haar bekend N.S.F. 4-toestel aan de markt in een uitvoering, geschikt voor directe aansluiting op een gelijkstroomnet (200—240 volt).

Ook op het gebied van electro-dynamische luidsprekers met bekrachtiging komt de N.S.F. met een nieuwtje, n.l. het inwendige van de Philips' Meesterzanger, ingebouwd in de N.S.F. 4, een fraai geheel makende onderzetkast (type K.L.2).

Tevens is de N.S.F. overgegaan de door haar ingevoerde Elgrafoon in te bouwen in een kastje, uitgevoerd zowel in eiken- als in gepolijst mahoniehout (type 1002).

Waar de vraag steeds grooter wordt naar een combinatie van radio en gramfoon, komt zij ook daarin het publiek tegemoet met haar N.S.F. 4-toestel, waarboven zich een gramfoon bevindt, beide vereenigd in een smaakvolle kast.

De Elgrafoon type 1000 komt ditmaal in een eenigszins gewijzigd model, n.l. grootere platenschijf.

Tenslotte noemen wij nog de 100 Watt versterker-installatie, welke in staat is het geluid, van de gramfoonmuziek, of bij een lezing in de openlucht tot een zeer hooge sterkte op te voeren.

Erres Radio heeft op deze Jaarbeurs een uitstekend verzorgden stand, waar wederom in belangrijk uitgebreiden zin de Erres-producten geëxposeerd worden.

Het blijkt dat aan de bekende wisselstroom-ontvangers, Erres K.Y. 103 & Erres K.Y. 104, verbeteringen zijn aangebracht, waarvan ongetwijfeld de belangrijkste de nieuwe sterkte-regeling is. Op den zijkant van het toestel is hiertoe onopvallend een extra knop geplaatst, waardoor het mogelijk is, op iederen gewenschten sterkte-graad absoluut onvervormde ontvangst te verkrijgen.

De gelijkstroom-ontvangtoestellen Erres K.L. en Erres K.M. zijn beide tentoongesteld in een geheel nieuwe uitvoering.

Als een volkomen nieuwigheid kan worden aangemerkt, het verschijnen van den:

Erres-luidspreker. De reproductie van

muziek en spraak van dit instrument is bijzonder fraai en de rustige en beschaafde vorm maakt het mogelijk met de Erres-toestellen een geslaagde combinatie samen te stellen.

Voor dit doel werd door Otto van Tussenbroek, de bekende kunstnijvere, behalve het uiterlijk van den luidspreker, bovendien nog een onderzettafel voor den 3-lamps wisselstroom-ontvanger K.Y. 103 ontworpen. Het zoodanig verkregen geheel is sierlijk en vormt een keurig meubel voor ieder milieu. Verder treffen wij de bekende Erres-versterkers in verschillende types aan.

Biedermann verrast de bezoekers met de Aerovox Electrolytische condensator, capaciteit 2000 M.F., die tegen zeer lage prijs verkocht wordt. Verder treffen wij hier de gebruikelijke producten aan.

N.V. Nijkerk's Radio geeft een overzicht van de door haar gevoerde fabrieken evenals Détha, waar vooral de geperfectioneerde en keurig verzorgde Kolster-Brandes-luidspreker de aandacht vragen.

Lissen brengt op deze beurs de nieuwe electro-dynamische luidsprekers en het vierpolige ankersysteem, dat een treffend staaltje van moderne luidsprekerfabricage vormt. Ook thans zijn de Lissen ontvanglampen weer van de partij.

De Brey en Co. vestigt vooral de aandacht op de Farrand-„Die-nam-ik” luidsprekers, die in combinatie met de superieure krachtversterkers dezer firma ons laten hooren op welke uitstekende wijze ook zeer groote eindgeluiden verwacht kunnen worden.

De firma Lierens toont een uitgebreide collectie Isophon-luidsprekers, waaronder de Isophon de Luxe.

De producten der Schalmey-fabrieken te Berlijn worden ter Jaarbeurs geïntroduceerd door de luidsprekerfabriek „Habé”, een Stichtsche firma.

De Nederlandsche Radio Werken met haar zeer in het oog loopenden stand, bieden een kijkje in de ruime collectie uitstekende apparaten, die deze industrie in den loop der jaren is gaan brengen. Het spreekt van zelf dat de Rumol-luidspreker daarbij een voorname plaats inneemt.

Radio Holland komt ditmaal met een interessante nouveauté, een scheepsradio-station in werking, dat op de koloniale afdeling is opgesteld.

(Wordt vervolgd).

Stereoscopische Radio-ontvangst

Wij zoeken nog allen naar een volmaking van radio-ontvangst, die de sensatie van werkelijkheid wat meer in onze huiskamer moet brengen. Hoe goed de weergave-mogelijkheid van een enkelen luidspreker ook kan zijn, er zit nog een merkwaardig neveneffect in, dat een zekere belemmering voor de natuurlijke weergave vormt. Wat kan dit zijn? Men heeft vaak de veronderstelling opgeworpen, dat het veroorzaakt zou worden door de geconcentreerde geluidsbron, die de luidspreker toch eigenlijk vormt. Maar in tegenspraak daarmee is eigenlijk het ontbreken van richtingeffect, dat zoo heel vaak bij goede hoornlooze luidsprekers optreedt. Dit richtingeffect openbaart zich echter vrij spoedig, wanneer men in enkele hoeken van de kamer een luidspreker opstelt. Bij gebruik van enkele luidsprekers, die men op verschillende punten van de kamer opstelt, krijgt men echter een weergave, die zich kenmerkt door een typische rust. Men krijgt een zeker perspectief in het geluid, dat vooral opvalt bij het gebruik van luidsprekers, die volgens verschillende principes geconstrueerd zijn. Wanneer men namelijk een electro-dynamischen luidspreker in combinatie met een electro-magnetische gebruikt, dan krijgt men vooral wat meer kleur in de hoge tonen, die door laatstgenoemden luidspreker wat meer naar voren gebracht worden.

Voorals in Amerika heeft men op dit gebied vele interessante proeven genomen. Men is daar zelfs overgegaan tot het bezigen van een tweetal ontvangers, uitgaande van het principe, dat wij ook met twee ooren luisteren. Op iederen ontvanger wordt een apart samenstel van verschillende luidsprekers aangesloten. Wij hebben persoonlijk deze proeven naar Amerikaansche gegevens eens genomen, maar vonden het effect niet evenredig aan de extra kosten die een dergelijke combinatie meebrengt. Betere resultaten verkrijgt men bij gebruik van twee luidsprekers, die verschillende volumens geluid geven. Dit kan men bereiken door in serie met de luidsprekers weerstanden, z.g. volumeregelaars te schakelen, waardoor men naar eigen smaak een bepaalden luidspreker kan laten domineeren.

Ook het opstellen van luidsprekers

op verschillende hoogten, maakt het effect vaak heel verrassend. Ontraden moet echter worden het opstellen van luidsprekers boven het hoofd, daar een geluidsbron, die zijn klanken vaak met overdreven mildheid over onze bezige breinen uitstort, zeer spoedig vermoeiend wordt. Dit verklaart ook den afkeer, dien velen hebben voor z.g. public address-systemen, die op sportterreinen en bij wedstrijden dienen om de menschelijke stem op grooten afstand hoorbaar te maken. Hierbij zoekt men dan ook nog steeds naar een bevredigende oplossing voor richtingeffect. Mede door de groote versterking klinkt het geluid nog altijd min of meer kelderachtig en hol. Dit verschijnsel wordt echter niet alleen veroorzaakt door de onjuiste opstelling van luidsprekers of de juiste richting, vanwaar uit het geluid onze ooren treft. Het menschelijk oor is echter relatief minder gevoelig voor lage tonen; zoodra deze belangrijk versterkt worden, worden zij echter opvallend en maken zij zoowel spraak als

muziek onnatuurlijk. Ook dit tracht men wederom te corrigeeren en wel door in de batterijen van luidsprekers, die voor dit doel gebruikt worden, enkele exemplaren te schakelen, die geen lage tonen weergeven. Doch ook dit hulpmiddel vermag nog steeds met de acoustische onnauwkeurigheden, die wij bij luidsprekerweergave nog immer hebben, te overwinnen.

OOK ENGELAND DRIE MILLIOEN LUISTERAARS

Het aantal luisteraars in Engeland volgt dat van Duitschland op den voet. Thans wordt door de B.B.C. gemeld, dat in de afgelopen week het aantal luisteraars gestegen is tot 3.008.903. Hierbij zijn de blinde luisteraars niet inbegrepen.

SCHOOL VOOR RADIO-REDENAARS IN ITALIE.

Men meldt uit Rome, dat de Italiaansche omroepvereniging een school heeft opgericht, waar redenaars en tooneelspelers worden opgeleid voor het spreken voor de microfoon.

Houders van Amateurradiomachtigingen.

Roepnaam.	Naam.	Adres.	
PAoAF	K. Beintema	Petrus Hendriksstr. 19a	Groningen
PAoAS	G. H. L. v. Scherpenzeel	Harddraverstr. 25a	Rotterdam
PAoBG	A. J. van Gilse	Obrechtstraat 212	Den Haag
PAoBP	P. L. H. Beek	Gasluisstraat 14	Venlo
PAoBZ	F. Brouwer	Beeklaan 216	Den Haag
PAoCA	W. H. Moorrees	Stooplaan 38	Dordrecht
PAoCK	J. G. Spiering	Malakkastraat 16	Den Haag
PAoDA	A. N. Dekker	Stoomweg	v. Ewijksluis
PAoDM	J. A. Hogesteeger	v. Oosterzeestraat 81b	Rotterdam
PAoDW	B. J. C. Pothast	Eemnesserweg 23	Laren (N.-H.)
PAoEO	R. J. McIntyre	v. d. Poelstraat 46	Rotterdam
PAoFB	J. Adama	Noorderstationstr. 47	Groningen
PAoFP	J. J. Frederikse	St. Annastraat 29	Nijmegen
PAoFR	F. G. R. J. Baron Sloet tot Everlo	Emmastraat 29	Hilversum
PAoGA	Th. C. van Braak	Varseveld (Gld.) C 245A	Com. Wisch
PAoGC	B. G. van Gemert	Oostmaasstraat 106a	Rotterdam
PAoHP	S. Wilson	Hilvertsweg 117	Hilversum
PAoIB	F. Huyser	von Guertchestr. 76	Amsterdam (O.)
PAoJD	J. Diesbergen	Quellijnstraat 3/I	Amsterdam
PAoJE	J. G. Ros	Spoorstraat 28	Hilversum
PAoKS	E. Vormfelde	Maaskade 108	Rotterdam
PAoLY	W. M. Blommaart	Wilhelminastr. A 326	St. Jansteen
PAoMAR	L. Lindeman	Valkenboschkade 175	Den Haag
PAoML	M. Leeuwijn	Azaleastraat 188	Eindhoven
PAoNWK	J. v. d. Wijk	1e Braamstraat 35	Den Haag
PAoPG	F. Dubel	Reggestraat 30b	Amsterdam (Z.)
PAoPT	J. Ph. Tulleners	v. d. Wateringelaan 105	Voorburg
PAoQQ	C. A. Gherels	St. Gerarduslaan 10	Eindhoven
PAoRZ	C. Jobse	Stokroosstraat 5b	Rotterdam
PAoSV	A. O. L. Strijkers	Vliegveld Waalhaven	Rotterdam
PAoTW	Th. J. Wilmsink	Oosterhaven Z.Z. 3a	Groningen
PAoVA	H. Th. van Aalst	Kostschoollaan A 28a	Zevenaar
PAoWIM	W. H. Nowee	Fischdoornstraat 77	Den Haag
PAoWX	A. E. Karsen	Mathenesserweg 121	Rotterdam
PAoXG	P. L. Kreyer	Regoniastraat 123	Den Haag
PAoXH	J. Hagenaar	Eindhovenstraat 11	Haarlem
PAoYY	H. Pomes	Simonstraat 94	Delft
PAoZK	W. Keeman	Caan van Necklaan 227	Rijswijk (Z.-H.)
PAoZO	J. S. Kanters	Schiedamschevest 12	Rotterdam



OP LUISTERPOST

RADIOTOESTELLEN hebben soms nukken, evenals papegaaien, paarden en menschen. Onder de levenlooze dingen zijn het alleen de auto's, die hen in dit opzicht evenaren. En deze nukkigheid openbaart zich meestal juist op 't ongewenschte oogenblik! Of is het alleen d á n, dat wij er notitie van nemen? Hoe 't ook zij, het beste ontvangapparaat — al wordt het met uitgezochte zorg en vriendschap behandeld — schijnt er van tijd tot tijd een sataansch genoeg in te scheppen, zijn eigenaar door onwilligheid of passieve obstructie te treiteren, hem tot wanhoop te brengen. Wij kunnen deze onhebbelijkheid vergeven, als later blijkt, dat zij het gevolg is van een verborgen kwaal, een soort gal- of leverziekte van onzen huisvriend; maar wanneer er niets aan hapert, als hij behoorlijk van het hem toekomende voedsel aan electrischen stroom voorzien en geen moeite gespaard wordt, om hem in de „juiste stemming” te brengen en hij ons toch op 't kritieke moment verdraagt, dan smeden wij snoode plannen tegen zijn leven, die wij echter niet in daden van geweld omzetten.

Ik gebruik gewoonlijk een eenvoudig geconstrueerd, selectief drielampstoezel. Ik heb een betrouwbare afstemlijst aangelegd en up to date bijgehouden en kan normaliter de bekende, sterke Europeesche stations, waarvan de programma's in onze Nederlandsche omroepbladen gepubliceerd worden, gemakkelijk zuiver afstemmen. Een uitzondering maken de zwakkere zenders, die in een richting liggen loodrecht op de richting van mijn antenne: Warschau, Stettin, Berlijn, Dublin. Van dezen is de ontvangst precair.

Toch gebeurt het wel eens, dat ik een station, hetwelk ik gewoonlijk zonder moeite afstem, op een gegeven oogenblik absoluut niet ontvang, terwijl het zeker in den aether is. De zaak wordt ergerlijk, wanneer men op uitdrukkelijk verzoek van een radiovriend of kennis

juist d á t station wil laten hooren, een vriend, tegen wie men van de deugden van het toestel hoog opgegeven heeft, en die nu vol leedvermaak naast ons zit en op onze vingers kijkt. In zulke gevallen is er maar één middel, dat ons voor spot en schande redden kan: Men kiest van twee euvels het minste en veroorzaakt door een oncontroleerbaren handgreep een of ander defect aan het toestel. Liever een klein financieel verlies dan bespotting en gekwetste eigenliefde.

Niet altijd echter zijn de verrassingen, die ons het ontvangtoestel bereidt, van pijnlijken aard. Het laat ons wel ook eens triomfen vieren. Toen ik Zaterdag j.l. in de studie van de nieuwste radiobladen verdiept was, trad mijn oude lieve vriendin de kamer binnen; in haar hand hield zij een brief met Deutsche postzegels, en haar vriendelijk glimlachje vertelde mij, dat zij een ongewoon verzoek doen wilde. En zoo was 't dan ook: Of ik a.s. Zondag nam. van 7 tot 7½ uur op Berlijn afstemmen wilde, dan zou daar een vrouwenkoor onder leiding van haar vriendin voor de microfoon zingen. Zij zou er dolgraag naar willen luisteren. De brief bevatte geen aanwijzing, welke Berlijnsche zender de liederen broadcasten zou, maar rekening houdende met het tijdsverschil bleek weldra uit het programma, dat de „Ortsender” (418 Meter) bedoeld was.

Ofschoon ik wist dat deze zender voor mij een moeilijk jachtobject is, gaf ik haar de verzekering, dat zij de uitvoering hooren zou. In mijn binnenste echter vreesde ik, dat ik teveel beloofd had en dat het op een ontgoocheling uitloopen zou. Op dit station had ik in geen maanden meer afgestemd.

Zondags zat ik reeds om 6 uur nam. aan de condensatorknoppen te draaien en, wonder boven wonder, ik mocht weldra de voldoening smaken, de stem van den heer Franzen te hooren, die het onderwerp „Bericht oder Roman” behan-

delde. Dat was het nummer, hetwelk aan „Koorzang” voorafging. De ontvangst was zuiver en, schoon niet sterk, toch door de geheele kamer goed hoorbaar. Om 6.15 uur kwam mijn lieve vriendin binnen en nam vol verwachting naast mijn vrouw plaats. Na een korte pauze kondigde de omroeper met zijn zangerige stem aan: „Und jetzt, meine sehr verehrten Damen und Herren, hören Sie Volkstümliche Lieder, gesungen von dem Frauenchor unter Leitung von Fräulein Henny Voigt, enz...” Het ge-laat van de oude dame straalde, en ik was van harte blij, dat ik haar dit genoeg verschaffen kon. Maar ook de uitvoering op zich zelf gaf mij ten volle voldoening voor de genomen moeite. De dirigente, die de meeste liederen voor haar koor gearrangeerd of gecomponeerd had, gaf ons echte, onvervalschte volkskunst, zonder opgesmukte harmonieën of effectbejaag. En de vrouwenstemmen, zuiver als klokjes, vormden een prachtig ensemble. Wij hoorden het stemmige „Frühlingslied”, „Ausfahrt” en „Waldeinsamkeit” (waarbij de dirigente door fluiten een vogelstem nabootst) en de luimige liederen „Feins Liebchen, du sollst mir nicht barfusz gehn”, „Es war einmal asu” en „Hexlein”. Laatstgenoemde is een Deutsche bewerking van het Vlaamsche „Zeg kwezelken, zult gij niet dansen.”

Wanneer dit koortje onder zijn veelzijdige leidster weer voor de microfoon verschijnt, stem ik weer op Berlijn, 418 Meter, af hopende, dat mijn toestel ook dan vrij van nukken is.

* * *

„Wat doet mijn man van 12 tot 2 uur?” Bedoeld zijn de middaguren, want 's nachts is hij behoorlijk thuis! Het

TELTAS-KUPROX

(Kuprox wettig gedep.)

Blijven toch altijd de BESTE!

Vervanging van lampen overbodig!



TASSERON'S
Handels- en
Ingenieurs-bur.
CONRADKADE 24
Telefoon 34556
'S-GRAVENHAGE

is een origineel denkbeeld van de A.V.R.O., deze brandende vraag microfonisch te behandelen. 's Maandags luisterden wij met de belangstelling van den geroutineerden oplosser van kruiswoordraadsels, maar de geaetherde bestellingen van „Knakworstjes, tong en doperwten gaf ons slechts de zekerheid, dat het gezochte exemplaar van de mannelijke kunne zich een prozaïsch met maagvulling bezig hield, terwijl het ontbreken van de vraag naar erwtensoepe de „Poort van Kleef" buiten sloot en het feit, dat de bediening door ongevaarlijk „mannelijk" personeel geschiedde, ons de overtuiging verschafte dat hij niet in de „Bijenkorf" toefde. Of het nu „Schiller, Mille Colonnes" of „de Kroon" was, kon ik niet uitvisschen, aangezien ik op dit terrein niet wegekundig ben, dank zij de goede zorg, die mijn „betere helft" aan de lunch besteedt.

R. O.

*Weest R.W.-lezer,
maakt R.W.-lezers*

PLANNEN IN TSJECHOSLOWAKIJE.

De Tsjechoslowakische Minister, die de leiding heeft van den P.T.T.-dienst in dat land, heeft onlangs bij een radio-lezing een en ander gezegd over de plannen welke men op omroepgebied heeft. Te Brünn zal in de naaste toekomst een nieuw studio-gebouw opgericht worden, terwijl de zender nabij deze stad met meer energie zal gaan werken. Voorts zullen te Bratislava en Kosice nieuwe studio's worden ingericht.

UITBREIDING VAN HET ZENDERNET IN ZWITSERLAND.

Vijf nieuwe stations worden gebouwd.

In Zwitserland is men op het oogeblik druk bezig met het uitbreiden van het zendernet. In de eerste plaats zullen er, waarschijnlijk nog in den loop van dit jaar, twee stations van groot vermogen gereed komen, n.l. een 60 K.W.-station te Beremünster voor de Duitsch sprekende Zwitsers en een 25 K.W.-station te Sottens voor de Fransch sprekende inwoners van het land. Bovendien

zal in dit jaar aangevangen worden met den bouw van tusschenzenders in de nabijheid van Bern en Bazel, elk met een vermogen van 500 Watt en een tusschenzender nabij Genève met 1 K.W.-energie. In 1931 zal een 3- tot 5-K.W.-zender in het kanton Tessin opgericht worden.

EEN DRAAGBARE MICROFOON VOOR BUITENUITZENDINGEN.

Een bezwaar bij de radio-reportage is steeds geweest, dat het voor den verslaggever steeds moeilijk was zich op een andere plaats op te stellen, daar het gewoonlijk eenige moeite kostte de microfoon te verplaatsen. De leiding van de „Deutsche Stunde in Bayern" heeft thans een apparaat ontworpen, waardoor het mogelijk is, dat de microfoon, door middel van een kleinen standaard en enkele banden, op de borst van den omroeper bevestigd wordt. Dit toestel is zoo ingericht, dat de microfoon steeds op even grooten afstand van den spreker blijft. Het apparaat met microfoon weegt slechts 1.5 K.G. en het is gebleken, dat het in de praktijk zeer handig te gebruiken is.



Van der Heem & Bloemsma

Fabriek: Stortenbekerstr. 177, DEN HAAG. Tel. 90602

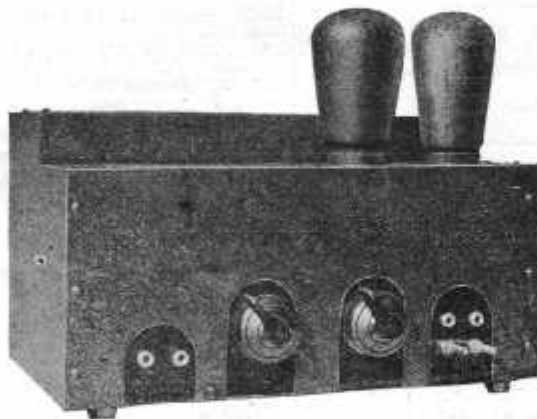

VERSTERKER TYPE V 121

VERSTERKERS, nieuwe vinding — Octrooien aangevraagd
RADIO-GRAMOPHOONS IN 4 TYPEN
ONTVANGTOESTELLEN

Ontwerpen van den Heer Otto van Tussenbroek

VISCHT U?

Wilt U graag succes hebben
bij 't visschen? Schaft U dan

De Hengelsport

aan, een schitterend geïllustreerd Boekwerk,
behandelend Hengels, Snoeren, Haken,
Vischsoorten en

Hoe ze te vangen!!!

PRIJS IN PRACHTBAND f 4.25

Ter inzage en te verkrijgen
bij alle goede zaken
in Visscherij-Artikelen

UITGAVE:
ENGERS & FABER
AMSTERDAM

Muziek van Franz Lehar. Muzikale leiding: J. J. van Amerom.
In de rustpauze: Persberichten v. Vaz Dias.
Na afloop: Gramfoonmuziek.
12.00. Sluiting.

Huizen, 298 M. (1004 k.H.)

(Na 6 uur 1070 M. 280 k.H.)
8.15—9.00. NCRV. Concert.
9.00—10.30. KRO. Kerkdienst.
10.30—11.00. NCRV. Zieken- dienst.
11.00—11.30. NCRV. Gramfoon- muziek.
11.30—12.30. Harmoniumbespe- ling NCRV.
12.30—2.00. NCRV. Concert. Sop- raan, alt, harmonium en piano.
2.00—2.45. NCRV. Concert. Sop- raan, viool en piano.
2.45—3.15. NCRV. Lezen.
3.15—4.00. NCRV. Vervolg van het concert.
4.00—5.00. NCRV. Kinderuurtje.
6.00—6.30. NCRV. Gramfoon- muziek.
6.40—7.10. NCRV. Cursus Radio- techniek.
7.10—7.40. NCRV. Technische causerie.
7.40—8.10. NCRV. Lezing over: Het optokken van kuikens.
8.10—8.40. NCRV. Mededeel- ings door den NCRV-voorzitter.
8.40—9.25. NCRV. Concert door Strijkkwartet.
9.25—9.55. NCRV. Lezing over: De geschriften van Mr. Groen van Prinsterer.
9.55—10.15. NCRV. Vervolg con- cert.
10.15—10.30. Persberichten.
10.30—11.00. NCRV. Vervolg van het concert.

Kalundborg, 1153 M. (260 k.H.) Kopenhagen, 281 M. (1067 k.H.)

6.50—7.00. Ochtendgymnastiek.
10.20. Weerberichten.
11.35—12.05. Uitz. v. scholen.
12.35—1.05. Uitz. v. scholen.
2.50—4.50. Middagconcert door het Carl Rydahls Instrumentaal Ensemble.
3.35. Kinderuurtje.
5.00. Beursberichten.
5.10—5.40. Lezing.
5.40—6.10. Fransche les.
6.10. Weerberichten.
6.20. Persberichten.
6.35. Tijdsein.
6.50—7.20. Lezing door Erik Wedel Andersen.
7.20. Tijdsein van het Raadhuis.
7.20—8.05. Oude dansmuz. door het Omroeporkest.
8.05—8.20. Oude Deensche ge- zangen.
8.20—9.20. Romantische muziek door het Omroeporkest.
9.20—9.45. Voorlezing. Daarna persberichten.
10.05—10.50. Pianoconcert.
10.50—11.50. Dansmuziek van het restaurant Wivel.
11.20. Tijdsein en klokkenspel van het Raadhuis.

Londen, 356 M. (842 k.H.)

Daventry, 1553 M. (193 k.H.)
10.35. Morgenwijding.
10.50. Tijdsein en weerber.

11.05. Mrs. Ellen Wilkinson: The Week in Westminster.
11.20—11.50 (alleen Londen). Baird Televisie.
12.20. Gramfoonmuziek.
1.20. Licht concert door Frascati's Orkest, o.l.v. G. Haeck.
2.20. Ballade concert door Mary Nidgley, alt en J. Topping, tenor.
2.50. Uitz. voor scholen.
3.15. Intermezzo.
3.20. Miss Marjorie Barber: Stories and Story. Telling in Prose and Verse. IX. Matthew Arnold: Balder Dead.
3.45. Licht Klassiek Concert door het John Fry Strijk kwartet. Balbina Brayntine, piano.
5.05. Orgelconcert door Regin. New van The Beaufort Cinema.
5.35. Kinderuurtje.
6.20. Miss C. J. Gaskell, M.B.E. A Review of the Women's Hockey Season.
6.35. Tijdsein; weerbericht en nieuwsberichten.
7.00. De grondslagen der Muz. Oude Fransche liederen, gezongen door Anne Thursfield, mezzo-sopr.
7.20—7.40. Mr. J. Wyllie: Some Populaire Fallacies about Farming.
7.45. Mr. W. T. Layton: Intern. Co-operation and what it Means.
8.05. Concert door het Gershom Parkington Quintet. Nellie Walker, alt en Raymond Newell, bariton.
9.20. Weer- en nieuwsbericht. Plaatselijk nieuws. (Alleen Dav.). Scheepsberichten.
9.45. Een debat over Oorlogs- boeken, tusschen Mrs. M. A. Hamilton, M.P. en Mr. Douglas Jer- rold en Mr. Vernon Bartlett.
10.35. There's No Fool Like a Young Fool, een operette in één acte van Méhul. Orkest o.l.v. Stan- ford Robinson.
11.20 (alleen Dav.). Dansmuziek door Sydney Kyte en zijn Ciro's Club-Band van Ciro's Club.
11.35—12.20. Dansmuziek door The Splendide Dance Band van Hotel Splendide.

Motala, 1348 M. (222 k.H.)

4.20. Gramfoonplaten.
5.20. Kinderuurtje.
6.00. Landb. voordracht.
6.20. Harmonicamuziek.
6.50. Voordracht.
7.20. Gustaf III van Per Hals- trom. Regie: Per Lindberg.
9.00—11.20. Oude- en Moderne Dansmuziek.

Parijs (Radio-Paris), 1725 M. (174 k.H.)

7.05. Gymnastiek.
7.50. Herhaling.
8.20. Persberichten etc.
11.05. Koersen.
12.20. Causerie.
12.50. Symphonie Concert.
1.20. Koersen en berichten.
1.25. Vervolg Concert.
1.50. Koersen.
1.55. Vervolg Concert.
2.20. Koersen.
4.05. Koersen.
5.15. Persberichten en koersen.
6.20. Landb. berichten.
6.50. Koersen.
7.25. Causerie.

7.50. Duitsche taalles voor be- ginners.
8.05. Koersen.
8.20. Concert. Cavalleria Rusti- cana. Mascagni, met medew. van Mme. Terka-Lyon en Julliot en de heer Cambon. Koor en Orkest, o.l. van Henri Defosse. In de pauze: Berichten etc.
10.05. Vervolg Concert.

Stuttgart, 360 M. (833 k.H.)

3.20. Concert.
6.20. Tijdsein.
6.25. Wahrhold Drascher: Bolivar und San Martin, Bilder aus dem sudamerikanischen Befreiungs- kampf. f
7.30. Marsch-muziek door Mil- itair Orkest o. l. v. Obermusikmeis- ter Müller.
8.20. Heinrich Lersch leest eigen werken.
8.45. Lieder van Pfitzner, ge- zongen door Anna Marie Lenz- berg.
9.20. Weer- en nieuwsberichten.

Weenen 517 M. (581 k.P.)

3.50. Concert door het orkest Alois Dostal.
7.25. Tschechische avond. Kamermuziek.
7.55. Tschechische gedichten.
8.35. Lieder door Ruzena Her- linger.

Zeesen, 1635 M. (183.5 k.H.)

6.15—11.20. Lezingen.
11.20—12.15. Gramfoonmuziek.
12.15—1.20. Lezingen.
1.20—1.50. Gramfoonmuziek.
2.05—3.50. Lezingen.
3.50—4.50. Concert uit Ham- burg.
4.50—7.50. Lezingen.
7.50. So oder nicht so? Cabaret uit Breslau.
9.50. Kaartspeeln: Skat. Daarna tot 11.50 dansmuziek.

Donderdag 20 Maart

Berlijn, 418 M. (716 k.H.)

3.50. Concert.
9.20. Tijdsein en weerbericht. Nieuws- en sportberichten. Daarna tot 11.50 Dansmuziek door de kapel Arthur Guttman.

Bern 405 M. (745 k.H.)

6.50—7.20. Voordracht.
7.20—8.40. Kamermuziekavond door het Berner Strijkkwartet.
8.40—9.20. Concert door het Italiaansche Orkest van de Kurzaal Schanzli.
9.20—9.35. Weer- en nieuws- berichten.
9.35—10.05. Concert door het Orkest van de Kurzaal.

Brussel, 509 M. (590 k.H.)

5.20. Dansmuziek uit de Tea- room Armenonville.
6.20. Vlaamsche taalles.
6.50. Gramfoonplaten.
7.50. Berichten.
8.20. Her-uitz. van het Concert- gehouw-concert uit Amsterdam. In de pauze: Berichten.

Daventry (exp.), 479 M. (626 k.H.)

12.20. Concert door het orkest uit Grange Super Cinema o. l. v. Haydn Heard.
1.20. Balaliden-concert.
1.30. Kerkdienst vanuit de St. Martin Parochiekerk te Birming- ham.
2.10. Zie Londen.
2.50—3.20. Orgelconcert uit de Beafort Bioscoop te Birmingham.
5.35. Kinderuurtje.
6.20. Zie Londen.
6.35. Weer- en nieuwsber.
7.00. Zie Londen.
7.20. The Valley of Enchant- ment, voor de radio geschreven door John Overton.
7.50. Koorconcert door The Worcestershire Association o fSo- cieties.
9.05. Nieuwsberichten.
9.10. Zie Londen.
10.35—10.50. Weer- en nieuws- berichten.

Frankfurt, 390 M. (770 k.H.)

3.20—5.05. Concert door het Stedelijk Koororkest, onder leiding van H. Imer. Italiaansche werken.
5.25. Voordracht.
5.55. Otto Rombach leest voor.
6.25. Concert door het Philhar- monisch Orkest, onder leiding van Gustav Görlich.
7.20. Vom Main zur Donau. Vroolijke avond. Gevarieerd pro- gramma.
9.20. Gramfoonplaten.
10.20. Nieuwsberichten.
10.35. Dansmuziek van Kondi- torei-Café Cafasó door de Kapel Otto Geller.

Hamburg, 372 M. (806 k.H.)

3.35. Populaire opera-muziek, door het Norag orkest, o. l. van Hans Döring. Adolf Martini, bariton. Werken van Rossini, Mozart, Offenbach en Richard Strauss.
4.20. Was für Berufsschulen gibt es, van Schult.
4.50. Unterbelanzdes Wisseps, door Hermann Zucker.
5.15. Concert door het omroep- orkest.
5.40. Schachgeschehen, door Willibald Roese.
6.20. Neue Frauenberufe, door Cläre Hennika Weber.
6.45. Ist die Ernährung des Menschen aus der Mode unter- worfen, door Prof. Dr. Neumana.
7.15. Weerbericht.
7.20. Kamermuziek avond door het Kamerorkest van Keulen, onder leiding van Hermann Abend.oth, met medew. van Riele Queling en Julia Menz.
8.50. Manfred Hausmann war in Amerika.
10.20. Actueele causerie en Nieuwsberichten.
10.40. Dansmuziek van Restau- rant Ostermann.

HILVERSUM, 1875 M. (160 k.H.)

10.00. Tijdsein AVRO-klok.
10.00—10.15. Morgenwijding.
10.30—12.00. Gramfoonmuziek.
12.00. Politieberichten.
12.15—2.00. Middag-muziek door het AVRO-Ensemble.

2.00—3.00. Gramofoonmuziek.
 3.00—3.30. Halfuur v. d. Ned. Ver. van Huisvrouwen. Spr.: J. O. W. F. Reus: Hoe een stadstuin het doelmatigst aan te leggen.
 3.30—4.00. Gramofoonmuziek.
 4.00—5.00. Ziekenurtje door Mevr. Ant. van Dijk.
 5.30—6.00. Dinermuziek door The Singing Fool Orchestra in Cabaret Gaité te Amsterdam.
 6.00. Tijdsin AVRO-klok.
 6.01—6.30. Voortz. dinermuziek.
 6.30—6.45. Gramofoonmuziek.
 6.45—7.15. Landbouwhalfuurtje. Spr.: Dr. Ir. P. N. Boekel. Onderwerp: Maatregelen ter verbetering van de melkwinning.
 7.15—7.45. Cursus Fransch voor gevorderden en conversatie, door A. Sarot.
 7.45. Politieberichten.
 8.00. Tijdsin AVRO-klok.
 8.01—8.15. Gramofoonmuziek.
 8.15. Aansluiting van het Conc. gebouw te Amsterdam. Abonnementconcert door het Concertgebouw-orkest o.l.v. Dr. Willem Mengelberg Na afloop: Persber. Vaz Dias. Gramofoonmuziek.
 12.00. Sluiting.

Hulzen, 298 M. (1004 k.H.)
 (Na 6 uur 1070 M. 280 k.H.)

8.15—9.00. NCRV. Concert.
 9.30—10.00. NCRV. Ziekendienst.
 10.00—11.30. KRO. Kerkdienst.
 11.30—11.45. NCRV. Gramofoonmuziek.
 11.45—12.30. NCRV. Voor de landbouwers.
 12.30—2.00. NCRV. Concert. Sopraan, fluit, piano en orgel.
 2.00—2.35. NCRV. Uitzending v. scholen.
 2.45—3.45. NCRV. Cursus fraaie handwerken.
 4.00—5.00. NCRV. Ziekenurtje.
 6.00—6.30. NCRV. Orgelconcert.
 6.30—6.40. Koersen.
 6.40—7.10. NCRV. Vervolg van het orgelconcert.
 7.10—7.40. NCRV. Lezing over: Gedachten over en naar aanleiding van het sonnet.
 7.40—8.10. NCRV. Cursus Maleisch.
 8.10. NCRV. Sprekers, zangver., sopraan orgel.
 Daarna persberichten.

Kalundborg, 1153 M. (260 k.H.)
Kopenhagen, 281 M. (1067 k.H.)

6.50—7.00. Ochtendgymnastiek.
 10.20. Weerberichten.
 11.20. Tijdsin en klokken spel van het Raadhuis.
 11.20—1.20. Concert van het restaurant Wivel.
 2.50—4.50. Middagconcert door het Omroeporkest.
 5.00. Beursberichten.
 5.10—5.40. Lezing.
 5.40—6.10. Engelsche les.
 6.10. Weerberichten.
 6.20. Persberichten.
 6.35. Tijdsin.
 6.36—7.05. Lezing door Ing. Arthur Andersen.

7.35—8.35. Populaire composities van klassieke meesters.
 9.35—9.20. Deensche gedichten.
 9.40—10.25. Deensche manuscr. composities door het Omroeporkest.

Londen, 306 M. (842 k.H.)
Daverly, 1553 M. (193 k.H.)

10.35. Morgenwijding.
 10.50. Tijdsin en weerbericht.
 11.05. Mrs. Robert Noble: Ideas for Curtains and Floor Coverings.
 11.20—11.50 (alleen Londen). Bried Televisie.
 12.20. Concert door het Frank Walker Octet.
 1.20. Orgelconcert door Reginald van Regent Cinema.
 2.20. Gramofoonmuziek.
 2.50. Uitz. voor scholen.
 3.10. Intermezzo.
 3.20. Vesper in Westminster Abbey.
 4.05. Concert door Margaret Bissett, alt; Robert Naylor, tenor; Joseph Pessach, viool; Edith Gunthorpe en Cecil Baumer, piano-duettisten.
 5.20. Vasten-preek door Canon W. H. Elliott.
 5.35. Kinderuurtje.
 6.20. Voorlezing uit de werken van Charles Dickens, door Mr. V. C. Clinton Baddeley.
 6.35. Tijdsin; weerbericht en nieuwsberichten.
 6.55. Marktberichten voor Landbouwers.
 7.00. De grondslagen der Muz. Oude Fransche liederen, gezongen door Anne Thursfield, mezzo-sopr.
 7.20—7.40. Seen on the Screen, door Melchior.
 7.45. Mr. R. S. Lambert en Mr. H. L. Beales: Mid-Victorian England in the Golden Years.
 8.05. Vaudeville, Het Radio Orkest o.l.v. John Ansell.
 9.20. Weer- en nieuwsbericht. Plaatselijk nieuws. (Alleen Dav.). Scheepsberichten.
 9.45. Mr. Verno Bartlett: The Way of the World.
 10.00. Fanny Davies, piano.
 10.30. The House Fairy, een spel van Laurence Housman.
 10.50—12.20. Dansmuziek door Jack Payne en het BBC-dansorkest.

Motala, 1348 M. (222 k.H.)

12.20—12.50. Uitzending voor scholen.
 4.20. Gramofoonplaten.
 4.50. Voordracht.
 5.20. Kinderuurtje.
 5.40. Concert.
 6.00. Landb. voordracht.
 6.20. Duitse spraakles.
 6.50. Voordracht.
 7.10. Russische muziek. Boris Schwarz, viool; Joseph Schwarz, piano.
 8.05. Juridische voordracht.
 9.00—11.20. Her-uitzending van Buitenlandsche stations.

Parijs (Radio-Paris), 1725 M. (174 k.H.)

7.05. Gymnastiek.
 7.50. Herhaling.
 8.20. Persberichten etc.

11.05. Koersen en berichten.
 12.20. Protestantische preek van Pasteur Louis Appia.
 12.50. Symph. Concert.
 1.20. Koersen etc.
 1.25. Vervolg Concert.
 1.50. Koersen etc.
 1.55. Vervolg Concert.
 2.20. Koersen etc.
 3.50. Koersen en berichten.
 4.05. Concert.
 5.15. Koersen en berichten.
 6.20. Landb. berichten.
 6.35. Protestantische causerie.
 7.35. Koersen en berichten.
 7.40. Causerie.
 8.05. Koersen en berichten.
 8.20. Concert.
 8.50. Sportberichten etc.
 9.05. Vervolg Concert.
 9.35. Persberichten etc.
 9.50. Vervolg Concert.

Stuttgart, 360 M. (833 k.H.)

3.20. Concert door het Orkest van het Kurhaus.
 6.20. Tijdsin.
 6.50. Concert door het Philharmonisch Orkest o. l. v. Gustav Görlich.
 7.30. Vom Main zur Donau. Concert door het Philharm. Orkest.
 9.20. Gramofoonmuziek.
 10.20. Nieuwsberichten.
 10.35. Dansmuziek door de Kapel Otto Geller.

Weenen 517 M. (581 k.P.)

2.50. Concert door het orkest o. l. v. Ferd. Domansky.
 7.30. Populair concert.
 8.25. Lieder en aria's.
 9.25. Koorconcert.

Zeesen, 1635 M. (183.5 k.H.)

6.15—11.20. Lezingen.
 11.20—12.15. Gramofoonmuziek.
 12.15—1.20. Lezingen.
 1.20—1.50. Gramofoonmuziek.
 1.50—3.50. Lezingen.
 3.50—4.50. Concert uit Berlijn.
 4.50—7.20. Lezingen.
 7.20. Uit Stuttgart: Von Main zur Donau. Concert en toneel. Daarna berichten en tot 11.50 dansmuziek.

Vrijdag 21 Maart

Berlijn, 418 M. (716 k.H.)

9.20. Tijdsin en weerbericht. Nieuws- en sportberichten.
 9.50. Dr. F. Anders: Karten-Spiele. Wer mach mit? (Skat).

Bern 403 M. (745 k.H.)

5.50—7.20. Voordracht.
 7.20—8.05. Populair Concert.
 8.05—8.45. Russische gezangen en Balataika muziek.
 8.45—9.10. Der Wolkenkratzer van Stefan Sackely. (Hoorspel). Daarna tot 9.20 Orkestconcert.
 9.20—9.35. Weer- en nieuwsberichten.

Brussel, 509 M. (590 k.H.)

5.20. Kamermuziek door het Radio Trio.
 6.20. Causerie.
 6.35. Causerie.
 6.50. Gramofoonplaten.
 7.50. Berichten.
 8.35. Concert door de Socialistische Radio-Club te Brussel. (Reset). In de pauze: Causerie.
 10.35. Laatste berichten.

Daverly (exp.), 479 M. (626 k.H.)

12.20. Concert door het Radio-orkest.
 1.35—3.20. Zie Londen.
 5.35. Kinderuurtje.
 6.20. Zie Londen.
 6.35. Weerbericht, nieuwsber.
 7.00. Zie Londen.
 9.20. Nieuwsberichten.
 9.25. Zie Londen.
 10.35. Weer- en nieuwsber.
 10.50—11.20. Zie Londen.

Frankfurt, 390 M. (770 k.H.)

3.20. Concert door het Koororkest Burkart.
 4.50. Gewerbesteller Jungst: Wanderras in Dorfquartier und Jugendherberge.
 5.20. Walther Schatzky: Buch und Film.
 5.55. Medische voordracht.
 6.25. D. Erich Wunderlich: Volkswirtschaftliche Reihe. Moderne Weltanschauung.
 6.50. Das alte Lied, een klucht uit den Biedermeiertijd. Muziek v. Mozart, Willy Hahn, vlergel.
 7.35. Erster Frühling. Medew.: Julie Heinrich, Ilse Kamnitzer, Arthur Haagen en E. Stockinger.
 8.35. Solistenconcert. Het Philharmonisch Orkest, onder leiding van Gustav Görlich. Judith Bokor, cello.
 9.50. Nieuwsberichten.
 10.20. Dansmuziek van Gramofoonplaten.

Hamburg, 372 M. (806 k.H.)

10.20. Uitzending voor scholen.
 10.50. Muziekuitzending voor scholen.
 3.35. Orkestconcert door het Norag orkest, onder leiding van Arthur Armand.
 4.20. Boekbespreking.
 5.15. Concert door het omroeporkest.
 6.00. Engelsche les voor gevorderden.
 6.25. Die öffentliche Arbeitsbeschaffung bei schlechtem Arbeitsmarkt door Richard Gnerlich.
 6.50. Die Niederelbe im Winter door Dr. F. Schwiecker.
 7.10. Marktberichten.
 7.15. Weerbericht.
 7.20. Veertiende populair Norag concert. Johann Strauss-avond. Het Norag koor en het versterkte Philharmonische orkest, onder leiding van José Eibenschütz. Solisten G. Callan, H. Depser en A. Secker.
 9.20. Actuele causerie en Nieuwsberichten.
 9.50. Her-uitzending buitenlandse stations.
 10.30. Concert door het orkest van Café Wallhof.

HILVERSUM, 1875 M. (160 k.H.)

10.00. Tijdsin AVRO-klok.
 10.00—10.15. Morgenwijding.
 12.00. Politieberichten.
 12.15—2.00. Middag-muziek door het AVRO-Trio.
 2.05—2.45. Uitzending voor Schofen.
 2.45—3.00. Gramofoonmuziek.
 3.00—4.00. Maak het zelf? door C. Schaake-Verkozen.
 4.30—5.00. Gramofoonmuziek.
 5.00—5.30. Lezing.
 5.30—6.00. Gramofoonmuziek.
 6.00. Tijdsin AVRO-klok.
 6.01—6.45. Gramofoonmuziek.
 6.45—7.15. Cursus Spaansch v. beginners: 20ste les door Señorita Borf.
 7.15—7.45. Radio-cursus vanwege het Onderwijsfonds voor de Binnenvaart.
 7.45. Politieberichten.
 8.00. Tijdsin.

8.01. Concert door het Omroeporkest, onder leiding van Nico Treep. Han Becker en Wouter Denijs (Piano-duetten).

Programma: Ouverture Wilhelm Tell, Rossini; Haiwatha-suite, Coletrige Taylor; Barcarolle, Tsjajkowsky; a) Concertparaphrase over L'invitation à la valse, Weber; b) Danse rituelle de Ieu, De Falla; Voorge dragen door Wouter Denijs en Han Becker; Fragmenten uit de opera Tiofand, E. d'Albert; Etincelles, wals, Waldteufel.

Gramofoonpaten-intermezzo, 10 minuten.

9.25. Overture Die Fledermaus, Joh. Strauss; Ballade und Tanz uit Das Pensionat, Fr. v. Suppé; Spiegel-gavotte, Lincke; a) Einmal sagt man sich Adieu; b) Why; c) Hermonika Jim; d) Why to I love you. Han Becker en Wouter Denijs.

10.00. Persber. van Vaz Dias. Gramofoonplaten-intermezzo.

Wein, Weib und Gesang, wals Joh. Strauss; Rendez-vous bei Lehar, potpourri, Hurby; Donna vatra, tango, Köpping; AVRO-Marsch, Nico Treep.

11.00—12.00. Dansmuziek door The Singing Fool Orchestra in Cabaret Gaité te Amsterdam.

12.00. Shifting.

Hilzen, 298 M. (1004 k.H.)
(Na 6 uur 1070 M. 280 k.H.)

10.30—11.00. NCRV. Zieken dienst.
 11.30—12.00. KRO. Godsdienstig aalfuurtje.
 12.15—1.15. KRO. Trio-concert

1.15—2.00. KRO. Gramofoonmuziek.
 2.00—3.00. KRO. Gramofoonmuziek.
 4.00—5.00. NCRV. Gramofoonmuziek.
 5.00—6.30. NCRV. Concert door Dancersloortje en Orkest.
 6.30—6.40. KRO. Beursberichten.
 6.40—7.00. KRO. Voordracht in 't Friesch.
 7.00—7.30. KRO. Cursus schriftverbetering.
 7.30. VPRO. Persberichten.
 7.40. VPRO. Lezing over: De Nery. Kerk ná 1816.
 8.15. VPRO. Gramofoonmuziek.
 8.50. VPRO. Lezing over: Het gezin als kern.
 9.30. VPRO. Gramofoonmuziek.
 10.00. VPRO. Bespreking van de sprookjes van Andersen.
 10.20. VPRO. Gramofoonmuziek.

Kalundborg, 1153 M. (260 k.H.)
Kopenhagen, 281 M. (1067 k.H.)

6.50—7.00. Ochtendgymnastiek.
 10.20. Weerberichten.
 10.55—11.05. Uitz. v. scholen.
 11.20. Tijdsin en klokken spel van het Raadhuis.
 11.20—1.20. Uitzending van het Palace Hotel. Strijkorkest.
 2.00—4.00. Midagconcert door Instrumentaal Ensemble.
 4.00—5.00. Uitz. voor kinderen.
 5.00. Beursberichten.
 5.10—5.30. Voorlezing.
 5.40—6.10. Les.
 6.10. Weerberichten.
 7.20. Persberichten.
 6.35. Tijdsin.
 6.36—7.05. Hygiënische cause-rie door Dr. R. Lund.
 7.05—7.35. Lezing.
 7.35—9.35. Concert door het versterkte Omroeporkest. Daarna persberichten.
 9.55—11.20. Uitz. van buitenlandse stations.
 11.20. Tijdsin en klokken spel van het Raadhuis.

Londen, 356 M. (842 k.H.)
Daventry, 1553 M. (193 k.H.)

10.35. Morgenwijding.
 10.50. Tijdsin en weerbericht.
 11.05. Dr. Stella Churchill: The Necessity for Sleep.
 11.20—11.50. (Alleen Londen). Baird Televisie.
 12.20. Sonate concert door Muriel Hart, viool.
 12.50. Orgelconcert door Leon, H. Warner.
 1.50. Gramofoonmuziek.
 2.50. Uitz. voor scholen.
 3.15. Intermezzo.
 3.20. Dr. Neville Whyman: Japanese Lief.
 3.40. Intermezzo.
 3.45. Luit. Kol. W. K. Duckett: Training. (II).
 4.00. Intermezzo.
 4.05. Schoolconcert door het Sybil Eaton Quartet. Christine McClure, mezzo-sopraan.

4.50. Licht concert door Moschetto en zijn Orkest van The May Fair Hotel.
 5.35. Kinderuurtje.
 6.20. Mrs. J. K. Heal: Cookery Failures turned to Successes.
 6.35. Tijdsin; weerbericht en nieuwsberichten.
 7.00. De grondslagen der Muz. Oude Fransche liederen, gezongen door Anne Thursfield, mezzo-sopr.
 7.20—7.40. Carcers of Boys and Girls. (VI).
 7.45. Mr. Desmond MacCarthy: The Art of Telling a Story on the Stage.
 8.05. Verrassing.
 8.20. BBC. Symphonie concert. (XVIII) o. l. v. Sir Thomas Beecham. Lionel Tertis, viola. Arthur Catteraas, 1e viool; Sir Edward Elgar, O.M., leider.
 9.20. Weer- en nieuwsbericht.
 9.35. Vervolg van het B. B. C. Symphonie concert.
 10.35. Plaatselijk nieuws. (Alleen Dav.) Scheepsberichten.
 10.45. Hon. Harold Nicolson: People and Things.
 11.00 (alleen Dav.). Dansmuziek door Jack Hylton's Ambassador Club Band, o.d.v. Ray Starita.
 11.35—12.20. Jack Hatris' Grosvenor Band van Grosvenor House.

Motals, 1348 M. (222 k.H.)

2.05—2.30. Uitz. voor scholen.
 4.20. Concert.
 5.20. Kinderuurtje.
 5.50. Gramofoonplaten.
 6.35. Voor de Huisvrouw.
 6.50. Voordracht.
 7.20. Voordracht.
 8.05. Moses Pergament: Sonate voor viool en piano, H-moll.
 9.00. Berichten voor Automobilisten.
 9.05. Fransche spraakles.
 9.35—10.20. Concert door het Radio Orkest.

Parijs (Radio-Paris), 1725 M. (174 k.H.)

7.05. Gymnastiek.
 7.50. Herhaling.
 8.20. Persberichten.
 11.05. Koersen en berichten.
 12.20. Israëlitische cause-rie.
 12.50. Symphonie Concert.
 1.20. Koersen etc.
 1.25. Vervolg Concert.
 1.50. Koersen en berichten.
 1.55. Vervolg Concert.
 2.20. Koerse.
 3.50. Koersen etc.
 4.05. Concert, Jenny Joly, viool. Jean Doyen, piano. Roger Boulme, cello.
 5.15. Koersen en berichten.
 6.20. Landb. berichten.
 6.50. Koersen etc.
 7.25. Koloniale berichten.
 7.50. Engelsche taalles voor gevorderden.
 8.05. Koersen en berichten.
 8.20. Cause-rie.
 8.50. Sportberichten etc.
 9.05. Concer.
 9.35. Persberichten etc.
 9.50. Vervolg Concert.

Stuttgart, 360 M. (833 k.H.)

3.20. Concert door het Orkest van het Kurhaus.
 5.20. Tijdsin.
 6.25. Prof. Dr. Erich Wunderlich: Moderne Welschiffahrt.
 6.50. Das alte Lied, een spel uit den Biedermeiertijd.
 7.35. Erster Frühling. Concert.
 8.35. Solistenconcert door het Philharm. Orkest.
 9.50. Sportberichten en nieuwsberichten.
 10.20. Dansmuziek.

Weenen 517 M. (581 k.P.)

4.05. Pianosonaten van Mozart.
 7.20. Aansluiting van de Feestzaal in het Raadhuis van Leipzig. Boekendag. Openingsrede door Minister Severing.
 9.20. Vierhandige pianomuziek. a) Darna concert door het Orkest.

Zeesen, 1635 M. (183.5 k.H.)

6.15—11.20. Lezingen.
 11.20—12.15. Gramofoonmuziek.
 12.15—1.20. Lezingen.
 1.20—1.50. Gramofoonmuziek.
 1.50—3.50. Lezingen.
 3.50—4.50. Concert uit Leipzig.
 4.50—8.10. Lezingen.
 8.10. Koorconcert.
 9.50. Kaartspel: Skat. Daarna gramofoonmuziek.

Zaterdag 22 Maart**Berlijn, 418 M. (716 k.H.)**

9.20. Tijdsin en weerbericht. Nieuws- en sportberichten. Daarna Dansmuziek door het Ben Berlin Dansorkest.

Bern 408 M. (745 k.H.)

5.50—7.20. Voordracht.
 7.20—9.20. Symph. concert o. l. v. Dr. Felix Weingartner.
 9.20—9.35. Weer- en nieuwsberichten.
 9.35—10.05. Berichten van de Wiedersbaan te Basel.
 10.05—11.20. Dansmuziek door het Radio Dansorkest.

Brussel, 509 M. (590 k.H.)

5.20. Gramofoonplaten.
 6.05. Engelsche les voor beginners.
 6.30. Engelsche les voor gevorderden.
 6.50. Gramofoonplaten.
 7.50. Berichten.
 8.35. Concert.
 In de pauze: Nieuwsberichten etc.
 10.35. Laatste berichten.
 Daarna: Berichten v. Esperantisten

Daventry (exp.), 479 M. (626 k.H.)

3.50. Dansmuziek door Billy Francis en zijn Band uit The West End Dance Hall te Birmingham.
 4.35. Zie Londen.

5.35. Kinderuurtje.
6.20. The Café Blue Lyres Band uit het Café de Paris.
6.35. Weer- en nieuwsber.
7.00. Sportberichten.
7.05. Concert door Pattison's Saolin Orkest.
7.50. BBC.-BC., een fantastische uitzending uit het Oude Rome.
8.50. Zie Londen.
9.20. Nieuwsberichten.
9.25. Composities van Bantock. Het versterkte Radio-Orkest.
10.35—10.50. Weer- en nieuwsberichten.

Frankfurt, 390 M. (770 k.H.)

3.20. Namiddagconcert door het Radio Orkest, onder leiding van Gustav Görlich met medewerking van solisten.
4.20. Dansmuziek door de kapel Charly Moshack.
5.25. Clemens Taesler: Wesen und Kultur der Schlesier.
5.55. Hermann Heinemann: Reform der Krankenkasse.
6.20. Spaansche spraakles.
6.50. Operette-concert door het Radio Orkest, onder leiding van Reinhold Merten.
7.20. Symph. Concert van de Allgemeine Musikgesellschaft Basel onder leiding van Dr. F. Weingartner, met medew. van solisten.
8.50. Vrolijke avond.
10.20. Nieuwsberichten.
10.40—11.50. Dansmuziek door de kapel Pinkus-Langer.

Hamburg, 372 M. (806 k.H.)

8.20. Uitzending voor scholen.
10.45. Uitzending voor scholen.
2.50. Boekbespreking.
3.10. Was ist ein Meistersingerlied, muzikale causerie door Dr. Wilhelm Heinitz.
3.50. Serenaden, gezongen door Max Adrian van de Stadsopera te Hannover, Het Norag orkest, onder leiding van Otto Ebel v. Sosen.
4.50. Der Goetheknochen. Alte und Junge, door Karl Minor.
5.05. Concert door het omroeporkest.
5.50. "2030" Utopie.
7.15. Weerbericht.
7.20. Vrolijke avond.
9.50. Actuele causerie en Nieuwsberichten.
10.20. Dansmuz. uit Trocadero.

HILVERSUM, 1875 M. (160 k.H.)

10.00. Tijdsin AVRO.-klok.
10.00—10.15. Morgenwijding.
12.00. Politieberichten.
12.15—2.00. Middag-muziek door het AVRO.-Ensemble.
2.00—2.30. Filmpraatje door Max Tak.
2.30—4.00. Illustratieve film-muziek uit het Theater Tuschinski te Amsterdam door het Theater-Orkest, o. l. v. Max Tak.
4.00—4.30. Modepraatje door Mevr. te Leeuw-van Rees.

4.30—5.00. Sportpraatje door H. Hollander.
5.00—5.30. Gezondheids-haartje. Spreekster: Mevr. Dr. A. E. J. de Vries-Bruins. Lid van de 2de Kamer der Staten Generaal. Onderwerp: De T.B.C. bestrijding en de woning.
5.30—6.00. Cursus Duitsch voor gevorderden en conversatie. 20ste les door E. Grün.

6.00. Tijdsin AVRO.-klok.
6.00—6.20. Concert door het Knapen Harmonie-korps Jong Excelsior, Afd. der Ver. Westerspeeltuin te Amsterdam. Directeur: Piet Swager.
Programma: Souvenir de Namur, Marsch, A. L. Doyen; Mignonette, Ouverture, J. Bouman; Fête joyeuse Fantasie, L. Bajus.
6.20. Praatje door den Voorzitter van den Bond van Amsterdamse Speeltuinverenigingen.
6.30—7.45. Voor-avondconcert door de Stafmuziek van het 5de Regiment Infanterie, onder leiding van J. R. v. d. Ofs.
7.45. Politieberichten.

VARA-uitzending.
8.00. Toespraak.
8.15. Orkestconcert en tooneel-uitzending. Na afloop persberichten en gramfoonplaten.

Huizen, 298 M. (1004 k.H.) (Na 6 uur 1070 M. 280 k.H.)

(Uitsluitend KRO.-Uitz.)

8.15—9.30. Gramfoonmuziek.
11.30—12.00. Godsdienstig half-uurtje.
12.15—1.00. Gramfoonmuziek.
1.00—2.00. Trio-concert.
2.00—3.15. Kinderuurtje.
4.0—4.30. Cursus Esperanto.
4.30—5.00. Gramfoonmuziek.
5.0—6.00. Concert. Muziek- en zangverenigingen.
6.01—6.15. Lezing over: Westfalen.
6.15—7.15. Vervolg Concert.
7.15—7.30. Journalistiek week-overzicht.
7.30—8.00. Lezing over: Luchtvaart.
8.01—9.05. Orkestconcert.
9.05—9.35. Optreden van Humorist.
9.35—9.45. Nieuwsberichten.
9.45—10.35. Vervolg Concert.
10.35—11.15. Optreden van Humorist.
11.15—12.00. Gramfoonmuziek.

Kalundborg, 1153 M. (260 k.H.) Kopenhagen, 281 M. (1067 k.H.)

6.50—7.00. Ochtendgymnastiek.
11.20. Weerbericht.
10.35—11.05. Uitz. voor scholen.
11.35—12.05. Uitz. voor scholen.
12.05—12.35. Gramfoonmuziek.
2.20—2.50. Kinderhalfuurtje.
2.50—4.50. Middagconcert door het Omroeporkest.
5.00. Beursberichten.
5.10—5.40. Lezing.
5.40—6.10. Fransche les.
6.10. Weerberichten.
6.20. Persberichten.
6.35. Tijdsin.
6.50—7.20. Voordr. door Prof. J. T. Lundbye.
7.20. Tijdsin en klokkenspel van het Raadhuis.
7.20—7.45. Kamermuziek.
7.45—8.10. Voorlezing.
8.10—8.40. Zang. Zweedsche duetten.
8.55—9.15. Causerie door Mogens Lorentzen.
9.15—10.20. Concert door het Omroeporkest.
10.20—11.50. Dansmuziek vanuit restaurant Industrie.
11.20. Tijdsin en klokkenspel van het Raadhuis.

Londen, 356 M. (842 k.H.)

Daventry, 1553 M. (193 k.H.)

10.35. Morgenwijding.
10.50. Tijdsin en weerbericht.
11.05—11.20. New Light on Old Books, door Mrs. M. A. Hamilton, (M. P.).
1.20—2.20. Licht concert, door het Commodore Grand Orkest, o. l. van Joseph Muscant.
3.50. Concert door het Callender's Gable Works Orkest, onder leiding van Tom Morgan.
5.05. Orgelconcert door Regin. New van The Beaufort Cinema.
5.35. Kinderuurtje.
6.20. Muzikaal intermezzo.
6.35. Tijdsin; weerbericht en nieuwsberichten.
7.00. Sportuitslagen.
7.05. De gronlslagen der Muz. Oude Fransche liederen, gezongen door Anne Thursfield, mezzo-sopr.
7.20. Holidays at Home and Abroad. (I).
7.40. Tuinbouw causerie.
7.50. Concert door het Radio-Orkest, o. l. v. John Ansell. Frank Webster, tenor; H. Brindle, bariton.
9.20. Weer- en nieuwsbericht. Plaatselijk nieuws. (Alleen Dav.). Scheepsberichten.
9.45. Mr. Douglas Jerrold: Great Hoaxes. (I). The Cobbler of Koepenick.
10.00. Diversions, No. 2, met medewerking van het B.B.C.-dansorkest, o. l. v. Jack Payne.
11.00—12.20. Dansmuziek door Abrose's Band van The May Fair Hotel.

Motala, 1348 M. (222 k.H.)

3.20. Gramfoonplaten.
4.20. Kinderuurtje.
4.50. Voordracht voor Motorrijders.
5.20. Militair Concert.

6.50. Recitaties. Finsche novellen.
7.20. Concert.
9.00—11.20. Oude- en Moderne Dansmuziek.
rkiHSsi Sq,H Wz iijnstéonic...

Parijs (Radio-Paris), 1725 M. (174 k.H.)

7.05. Gymnastiek.
7.50. Herhaling.
9.20. Concert.
11.35. Berichten etc.
12.50. Symphonie Concert.
1.20. Koersen en berichten.
1.25. Vervolg Concert.
1.50. Koersen en berichten.
1.55. Vervolg Concert.
2.20. Koersen etc.
3.50. Koersen.
4.05. Kinderuurtje.
4.50. Dansmuziek.
5.15. Persberichten.
5.20. Concert.
6.50. Koersen.
7.25. Landb. berichten.
7.45. Causerie onder de ausp. van Union des Grands Ass. Française, over Indo-China, door de heer Gourdon.
7.50. Engelsche taalles voor gevorderden.
8.05. Koersen.
8.20. Tuinb. causerie.
8.35. Piano-ondericht.
8.50. Sportberichten.
9.05. Concert. Tartuffe van Moliere, m. m. v. Denis D'Ines en zijn gezelschap.
In de pauze berichten etc.

Stuttgart, 360 M. (833 k.H.)

2.20. Namiddagconcert door het Radio-Orkest.
4.20. Dansmuziek door de Kapel Charly Moshack.
6.50. Operette-concert door het Radio-Orkest.
7.20. Concert o. l. v. Dr. Felix Weingartner.
8.20. Vrolijke avond.
10.20. Nieuwsberichten.
10.40. Dansmuziek.

Weenen, 517 M. (581 k.H.)

2.50. Concert door de kapel Gustav Macho.
5.35. Cncert door zigeunerkapel.
7.20. Wien-Salzburg, hoorspel naar een idee van Fritz Binder. De handeling vangt aan bij 't Westerstation in Weenen, zet zich in den morgensneltrain voort en eindigt op het station Salzburg.
Daarna kamermuziek.

Zeesen, 1635 M. (183.5 k.H.)

6.15—1.20. Lezingen.
1.20—1.50. Gramfoonmuziek.
1.50—3.50. Lezingen.
3.50—4.50. Concert uit Hamburg.
4.50—7.20. Lezingen.
7.20. Vrolijke avond uit Keulen. Daarna berichten en tot 11.50 dansmuziek.

**EEN KETTING IS ZOO STERK
ALS HAAR ZWAKSTE SCHAKEL**



**WISSELSTROOM
VOEDING
E442-E415-B443**

Indien alle lampen in
Uw toestel het juiste
PHILIPS serienummer
hebben, is een voortref-
felijke ontvangst verze-
kerd, doch één
verkeerde lamp in Uw
toestel kan Uw genot
geheel bederven.

**PHILIPS
„MINIWATT“**



**Eischt de complete Philips
„Miniwatt“ Wonderserie
voor de ideale weergave.**

**Er is slechts één lamp, die een Philips „Miniwatt“ kan
vervangen en wel . . . een nieuwe Philips „Miniwatt“**

'n Weergever

met het volume van
een electro-dynamische
luidspreker

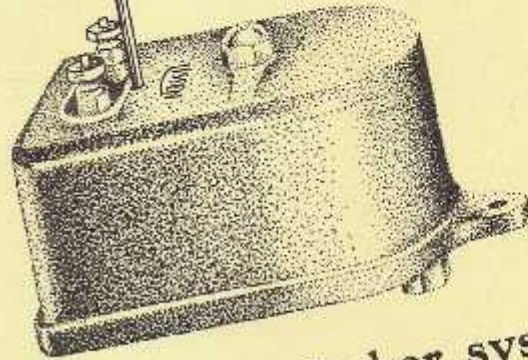
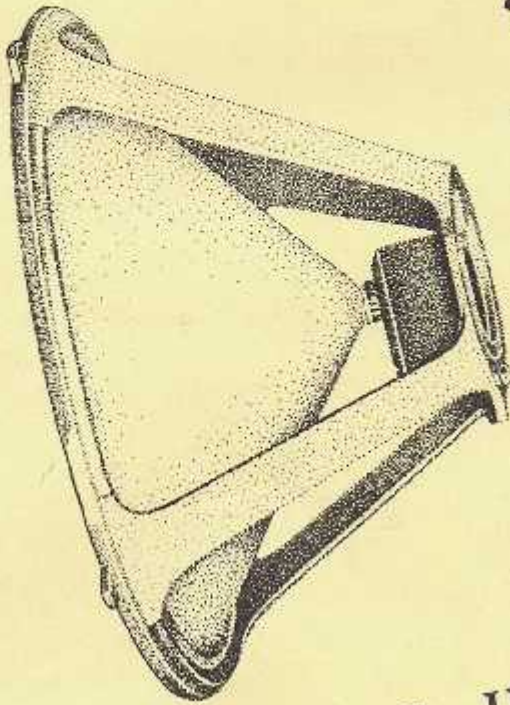

LISSEN Vier polig Uitgebalanceerde Anker systeem

voor conus luidsprekers is een geheel nieuw model met vele belangrijke verbeteringen, dat aan de hoogste verwachtingen van den meest kritischen luisteraar volkomen voldoet.

Deze weergever kan een buitengewoon groot volume zonder spoor van vervorming of meestillen verwerken met een verbazingwekkende natuurlijkheid en zuiverheid van toon; de gevoeligheid is zeer groot en gelijkmatig voor alle toonhoogten; de regeling is uiterst fijn en zeer gemakkelijk.

Lissen vier polig uitgebalanceerde Anker systeem is speciaal gemaakt voor zelfbouwers en geeft een luidspreker, welke aan de hoogste eischen voldoet

en een goede electro-dynamische zeer nabij komt. Om de constructie door den zelfbouwer zeer te vergemakkelijken is een chassis met conus ontworpen, waardoor een zuivere centreeing van de as en stevige bevestiging van de geheele eenheid voor inbouw in een kast, in elken vorm, verzekerd is. De groote conus garandeert een zuivere weergave van lage tonen, zelfs zonder gebruik te maken van een klankscherm.

In smaakvol bruin gegoten huis, dat L.N. 601 beschermt tegen vocht en stof, compleet £ 9.— met bevestiging voor iedere soort conus £ 5.75
L.N. 630 Chassis van prima gegoten aluminium £ 1.75
L.N. 631 Conus 33 cM. in speciaal behandelde stof £ 1.75

De geheele luidspreker combinatie Weergever
Chassis en Conus, gereed voor montage L.N. 632

£ 16.50

LISSEN

LISSEN Ltd. ISLEWORTH ENGLAND

LISSEN AGENTSCHAP
Schiekade 155a - Tel. 43133
ROTTERDAM

JAARBEURS UTRECHT KAMER 1050